

samixir

iecek ekipmanları beverage equipment

Karlı İecek (Slush) Dispenseri

Kullanım Kılavuzu & Garanti Belgesi

TR-ENG



1. GİRİŞ	3
2. GÜVENLİK TALİMATLARI	4
3. KURULUM TALİMATLARI	5
4. CİHAZIN HAZIRLANMASI VE UYGULANMASI	5
5. TEMİZLİK, STERİLİZE ETME VE BAKIM	6
6. PARÇALARIN SÖKÜLMESİ	7
7. PARÇALARIN MONTAJI	10
8. SLUSH YOĞUNLUĞU AYARLAMA	13
9. BUTON KONFIGÜRASYONU	13
10. TEKNİK ÖZELLİKLER VE GENEL ÖLÇÜLER	16-17
11. ELEKTRİL DİAGRAMLARI	18-19
12. PROBLEM – ÇÖZÜM TABLOSU	20
13. EKLER	41
Uygunluk Beyanı	41
Patlamış Resimler ve Yedek Parça Listesi	42-53
Garanti Şartları	55

Sayın müşterimiz,

Öncelikle ürünümüzü tercih ettiğiniz için teşekkür ederiz.

ÖNEMLİ

Şirketimiz bu kılavuzda belirtilen cihaz güvenliğiyle ilgili önlemlerin alınmaması durumunda meydana gelebilecek hasar ya da arızalardan mesul değildir. Lütfen kılavuzdaki talimatları dikkatlice okuyunuz.

Cihazın kurulacağı binalarda, tesislerde ve benzeri yerlerde, yerel düzenlemelere uygun bir elektrik tesisatı yapılmalı, insan hayatının ve ürünlerin güvenliğini sağlamak için gerekli tüm önlemler alınmalıdır.

1. GİRİŞ

1. Kılavuzu okumadan cihazı kurmayınız ve herhangi bir müdahalede bulunmayınız.
2. Makinenin sağlıklı bir işleyişte çalışması için kurulumun yapılması gereken odanın sıcaklığı **+5..+32 °C** arasında olmalıdır.
3. Cihazı yalnızca belirtilen içecekleri soğutmak için kullanınız.

ÖNEMLİ

Makinede hazırlanacak ürünün şeker oranı %12 ile %17 arasında olmalıdır. Kar modunda yalnızca Slush hazırlayabilirken şerbet modunda ayran, şerbet ve diğer soğuk içecekleri hazırlayabilirsiniz.

4. Cihazın işletmesinden sorumlu personel, cihazın devreye alınması, bakımı, montaj ve demontajı ve gerektiğinde servisi ile ilgili gerekli eğitimi almış olmalıdır.

2. GÜVENLİK TALİMATLARI

Elektrik

1. Cihaz yönetmeliklere uygun bir şekilde topraklama şebekesine bağlanmalı ve uzatma kablosu kullanılmamalıdır.
2. Cihaz etiketinden cihazın bağlanması gereken şebeke voltaj ve frekansına bakın. Cihazı belirtilen değer dışında bir şebeke gerilimine bağlamayınız.
3. Eğer güç kablosu hasar görürse üreticinin belirttiği servis ya da yetkili bir personel tarafından değiştirilmelidir.
4. Cihaza herhangi bir müdahale etmeden önce elektrik bağlantısını kesiniz.

Kullanım ile ilgili

1. Bu kılavuzu okumadan cihaza herhangi bir müdahalede bulunmayınız.
2. Cihazın bütün kapakları kapalı olmadan cihazı çalıştırmayınız.
3. Paneller arasına, musluk ağzına parmağınızı ya da herhangi bir nesne sokmayınız.
4. Cihazınız dış ortam kullanımları için uygun olmayabilir. Cihazı direkt güneş ışığına maruz kalacak konumda tutmayınız.
5. Cihaz düz gönyeli bir düzlem üzerine dik bir şekilde konulmalıdır.
6. Eğer cihaz çalıştırılmadan önce uzun bir müddet kullanılmadıysa öncelikle cihazı temizleyiniz, hazneyi ve hazne içindeki parçaları sterilize ediniz.
7. Cihazın alt bölümünde elektrikli çalışan hiçbir parça su ile **temizlenmemelidir**.
8. Cihaz çocukların kullanımından uzak tutulmalıdır.
9. Cihazın temizliği ya da bakımı sırasında gıdaya uyumlu eldiven kullanınız.

3. KURULUM TALİMATLARI

1. Cihazı kutusundan çıkarınız ve kutuyu daha sonraki kullanım için saklayınız.
2. Cihazda ya da herhangi bir yedek parçasında hasar olup olmadığını kontrol ediniz. Eğer herhangi bir hasar mevcut ise göndericiyle iletişime geçiniz.
3. Cihazın eğik ya da yatay konumda taşınma ihtimaline karşılık, cihazı açtıktan sonra kurulumdan önce en az bir saat boyunca dik bekletiniz ve fişini takmayınız.
4. Cihazı ağırlığını taşıyabilecek düz bir yüzeye yerleştiriniz.
5. Cihazı kuru ve düz bir yüzeye yerleştirirken, sağlıklı bir hava sirkülasyonu için cihazın her tarafından 15 cm boşluk kalmasına dikkat ediniz.
6. Cihazın etrafında cihazın soğutma kapasitesini etkileyebilecek herhangi ısı üreten bir nesnenin bulunmaması gerekir.
7. Cihazın yüksekliğini altında bulunan ayarlı ayakları sayesinde ayarlayabilirsiniz.
8. Cihaz önceden sterilize edilmiş bir şekilde teslim edilmez. Sterilize etmeden önce mutlaka ilgili 5 inci bölüme bakınız.
9. Cihaz ilk kullanımdan önce talimatlara uygun bir şekilde demonte edilip, temizlenmeli ve sterilize edilmelidir. Lütfen ilgili bölümleri dikkatlice okuyunuz.
10. Cihazı elektriğe bağlayınız ve elektrik kablosunu erişilebilir bir konumda tutunuz.

4. CİHAZIN HAZIRLANMASI VE UYGULANMASI

Cihazın Hazırlanması

1. Ürün cihaza doldurulurken cihazın çalışmıyor olması gerekmektedir.
2. Konsantre içecek hazırlanırken, üreticinin talimatları gereği konsantre ve su karışımını bir kaptaki hazırlayın. Her hazne için karışım en az 13 Brix şeker içermelidir. Bu miktarın daha altında değerler yeterli karışım kıvamını sağlamayabilir.
3. Karışımı cihaza doldurun ve hazne üzerinde belirtilen limiti aşmamaya özen gösterin.
4. Hazne içinde yaralanmalara sebep olabilecek dönen parçalar mevcuttur. Hazne içinde herhangi bir işlem yapmadan önce mutlaka cihazı kapatın ve elektrikten çekin.

5. TEMİZLİK, STERİLİZE ETME VE BAKIM

Temizlik

ÖNEMLİ

Komponentleri kesinlikle bulaşık makinesinde yıkamayınız. Aynı zamanda, temizleme prosesinden sonra komponentleri fırın ya da mikro dalga gibi cihazlarda kurutmuyunuz.

1. Herhangi bir temizlik ya da bakım işlemine başlamadan önce makineyi mutlaka "0" konumuna getiriniz. Aynı zamanda makineyi fişten çekiniz.
2. Temizleme prosesi için en az 5 litre su hazırlayınız. Hazneler üzerinde kir kalmayana kadar temizlik işlemini uygulayınız.
3. Slush makinesinin belli periyotlarla temizlenmesi gerekmektedir. Bu makinenizin ömrünü arttıracığı gibi sunduğunuz slush ürününün kalitesini de arttıracaktır. Eğer makine düzgün bir şekilde temizlenmezse hazne içinde bakteri oluşumu başlayacaktır. Bu da içeceğin kalitesini bozacaktır.

Sterilize Etme

ÖNEMLİ

Sterilizasyon prosesi cihazın ilk kullanımından önce ya da uzun süre kullanılmadıkdan sonraki ilk çalıştırmadan önce uygulanmalıdır.

1. Ellerinizi antibakteriyel sabunla yıkayınız.
2. Parçalar üzerinde herhangi bir leke ya da kirletici madde bulunmadığından emin olana kadar parçaları temizleyin.
3. Önerilen, iki günde bir ya da cihaz her dolum yapılmadan önce sterilize edilmesidir.

6. PARÇALARIN SÖKÜLMESİ

ÖNEMLİ

Makineyi fişten çektiğimize ve haznedeki bütün içeceği boşalttığınıza emin olun.

Musluğun Çıkarılması

1. Musluk sistemi bakteri oluşmasını önlemek ve aynı zamanda içecek artıklarının birikmesini önlemek amacıyla düzenli olarak temizlenmelidir.
2. Resimde gösterildiği gibi, musluğun her iki tarafından bastırıp yukarı doğru çekiniz. Musluk bulunduğu yerden çıkacaktır. "Şekil - 1".



Şekil - 1

Haznenin Çıkarılması

1. Hazne kapağını çıkarın.
2. Hazneyi musluk kısmından tutun ve yukarı doğru kaldırın "Şekil - 2".

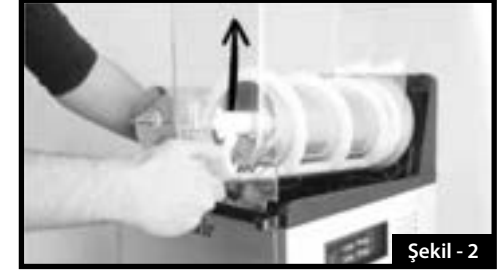

Şekil - 2

3. Haznenin ön kısmını yuvadan çıkardıktan sonra hazneyi kendinize doğru çekiniz. "Şekil - 3"

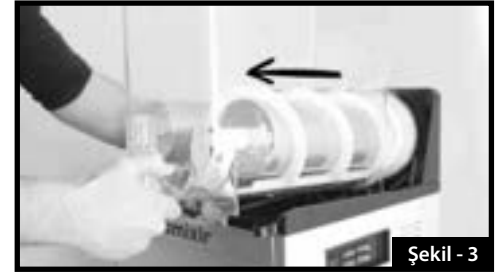

Şekil - 3

4. Hazneyi her çıkardığınızda conta üzerindeki ve haznenin contaya geçen ağız bölümünü uygun bir yağlayıcıyla (**Vaseline, Lubri-Film, Food Grade Grease**) yağlayın.

Karıştırıcının Çıkarılması

5. Helezon ucundaki somunu saat yönünün tersine çevirerek açınız. “Şekil - 4”

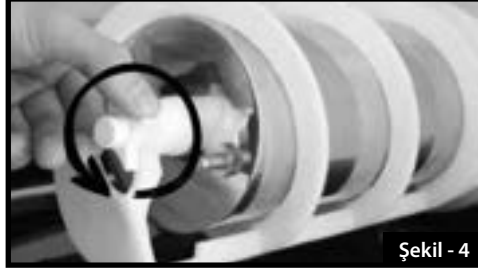

6. Beyaz helezon karıştırıcıyı kendinize doğru çekin “Şekil - 5” .



7. Contayı şekildeki gibi çıkarınız. “Şekil - 6”

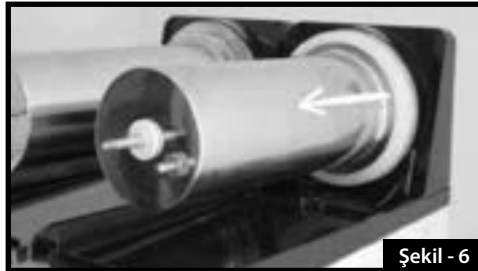

Damlalık temizliği

1. Damlalık düzenli bir şekilde temizlenmelidir.
2. Kırmızı şamandıra yukarı çıktığında damlalılığın temizlenmesi gerektiğini işaret etmektedir. “Şekil - 7”
3. Damlalığı sıcak suyla yıkayın ve yerine yerleştirmeden önce iyice kurulayın.



Periyodik Kondenser Temizliği

ÖNEMLİ

Makinenin soğutma performansının sağlıklı bir şekilde devam etmesi için cihazın kondenseri düzenli bir şekilde temizlenmelidir.

1. Cihazı fişten çıkarın ve kondenser temizliğinden önce çalışan hiçbir parçanın olmadığından emin olun.
2. Yan kondenser kapağının vidalarını sökün ve kapağı çıkarın. Kondenser kapağı Slush MONO modellerinde makinenin arka tarafında “Şekil - 8” bulunurken Slush TWIN ve Slush TRIPLE modellerinde makinenin sağ tarafında “Şekil - 9” bulunmaktadır.
3. Kondenseri süpürge ile temizleyin ve tozdan arındırın. “Şekil - 10”

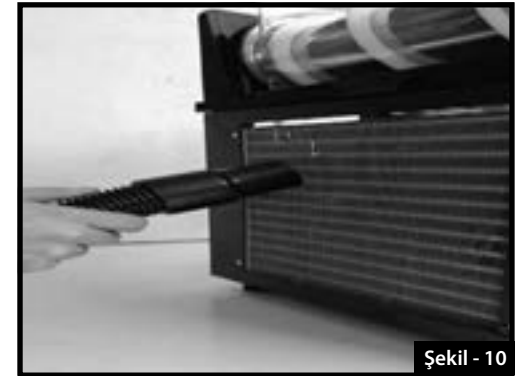

4. Eğer bir şekilde eğilip bükülmüş kanatlar görürseniz uygun bir ekipmanla bu kanatları düzleştirin. “Şekil - 11”. Bu kondenser üzerindeki hava akışını kolaylaştıracaktır.
5. 3 ayda bir bu prosesin tekrar edilmesi önerilir.



7. PARÇALARIN MONTAJI

1. Yıkanan parçaların iyi bir şekilde temizlendiğinden emin olun.
2. Bütün yıkanan parçalar dikkatli bir şekilde monte edilmelidir.
3. İyi bir şekilde yağlanmayan parçalar makinenin çalışma ömrünü olumsuz şekilde etkilemektedir.

Karıştırıcının Monte Edilmesi

1. Hazne contasını ve contanın hazneye oturduğu bölümü vazelin ya da uygun diğer bir yağlayıcıyla yağlayın. Hazne contasını “Şekil - 12” de gösterildiği gibi monte edin.



2. Helezon karıştırıcının contasını “Şekil - 13” te görüldüğü gibi monte edin.

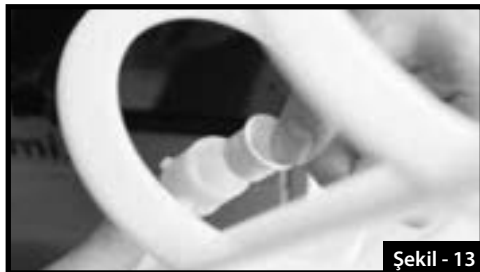

ÖNEMLİ

Helezon karıştırıcının her montajı esnasında contayı vazelin ya da gıdaya uyumlu yağlayıcıyla mutlaka yağlayın.

3. Contanın “Şekil - 14” te gösterilen bölümünü yağlayın.
4. Helezon karıştırıcıyı soğutma tasının üzerine monte edin ve arka kısma oturuncaya kadar yavaşça ittirin. Helezon karıştırıcıyı tasa monte ettikten sonra somunu saat yönünün tersine döndürerek sıkın. “Şekil - 15”.

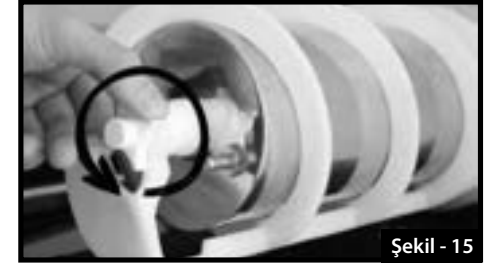
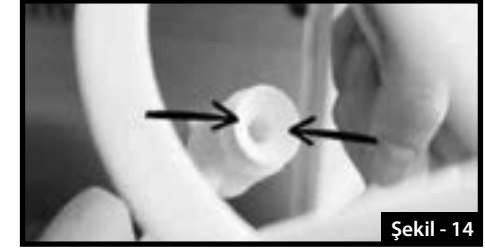

Haznenin Monte Edilmesi

1. Ardından hazneyi helezon karıştırıcı üzerine monte edin. Hazneyi yavaşça sürüp metal gövdeden tutarak yuvasına oturması için ittirin. “Şekil - 16”. hazneyi çıkarırken zorlanma yaşamamak için sızdırmazlığı arttırmak için conta üzerindeki ve haznenin contaya geçen ağız bölümünü uygun bir yağlayıcıyla (Vaseline, Lubri-Film, Food Grade Grease) yağlayın.



2. Hazne dayamasının yuvasına oturduğundan emin olun ve dayamayı su kanalına oturtmamaya özen gösteriniz. “Şekil - 17”.

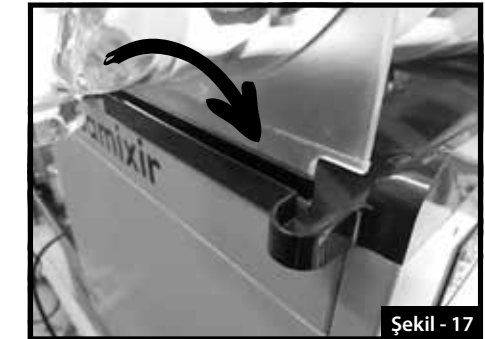

Musluğun Monte Edilmesi

1. Musluğun takılması “Şekil - 18” de gösterildiği gibidir. Musluk kolundan bastırıp dayamaları limite gelene kadar hazne kapağına doğru ittirin.

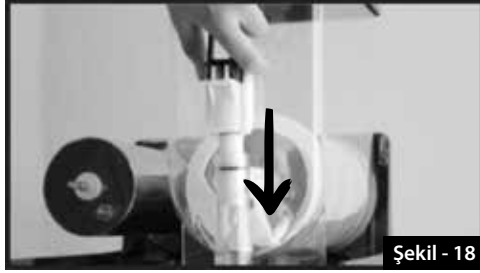

Şekil - 18

ÖNEMLİ

Musluğun her montajı sırasında musluk pistonunu ve o-ringleri vaselin ya da gıdaya uyumlu bir yağlayıcı ile yağlayınız.

Hazne Kapağının Montajı

ÖNEMLİ

Hazne kapağını monte ederken aşağıda belirtilen talimatlara özellikle dikkat ediniz. Aksi halde makineniz soğuma yapmayacaktır.

1. Allure modellerinde hazne kapağı açıldığında helezon karıştırıcıyı durduran güvenlik sistemi mevcuttur. Hazne kapağı, aydınlatma gövdesi üzerinde bu sistemi kontrol eden switch'e oturmaktadır. Montaj esnasında hazne kapağının switch'e tam oturduğundan emin olunuz. “Şekil 19-20”

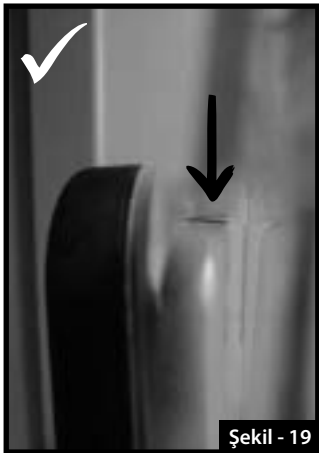

Şekil - 19

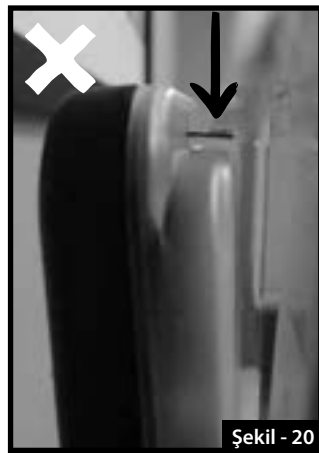

Şekil - 20

8. SLUSH YOĞUNLUĞUNU AYARLAMA

1. Kullanıcı slush yoğunluğunu makinenin üzerindeki ayar vidası sayesinde ayarlayabilir. “Şekil 21 ve 22”.
2. Eğer daha buzlu bir içecek isterseniz vidanın üst tutamacını saat yönünün tersine çevirin ve göstergenin (+) işaretine doğru yukarı hareketlendiğini görebilirsiniz.
3. Daha yumuşak bir kıvam isterseniz saat yönünde çevirin ve gösterge (-) işaretine doğru aşağı hareketlenecektir.



Şekil - 21



Şekil - 22

9. BUTON KONFIGÜRASYONU

SLUSH MONO / SLUSH MONO ALLURE

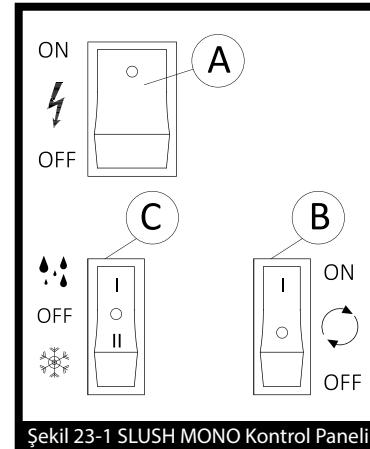

Şekil 23-1 SLUSH MONO Kontrol Paneli

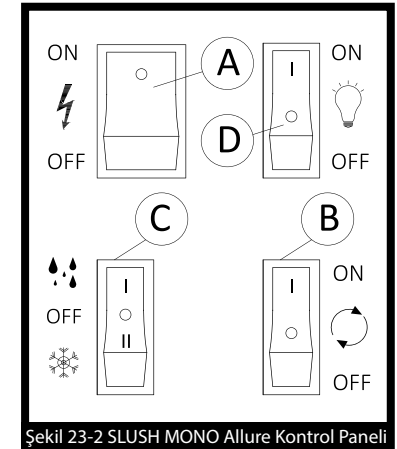

Şekil 23-2 SLUSH MONO Allure Kontrol Paneli

SLUSH MONO		
Hazne Kapasitesi	12L	
Ağırlık ve ölçüler	Makine	Koli
Ağırlık	24,7 kg	27,2 kg
Genişlik	195 mm	225 mm
Derinlik	530 mm	510 mm
Yükseklik	770 mm	805 mm
Teknik Detaylar		
Defrost Modu	Mekanik	
Soğutucu Gaz	R404A / R290	
Soğutma gücü	490 W	
Güç	340 W	
Akım	1,54 A	
Besleme Voltajı	220-240 V 50 Hz	
Opsiyonel Voltaj	208-220 V 60 Hz	
Opsiyonel Voltaj	115 V 60 Hz	

SLUSH TWIN		
Hazne Kapasitesi	12L + 12L	
Ağırlık ve ölçüler	Makine	Koli
Ağırlık	41,1 kg	44 kg
Genişlik	390 mm	435 mm
Derinlik	530 mm	520 mm
Yükseklik	770 mm	805 mm
Teknik Detaylar		
Defrost Modu	Mekanik	
Soğutucu Gaz	R404A / R290	
Soğutma gücü	984 W	
Güç	495 W	
Akım	2,25 A	
Besleme Voltajı	220-240 V 50 Hz	
Opsiyonel Voltaj	208-220 V 60 Hz	
Opsiyonel Voltaj	115 V 60 Hz	

SLUSH TRIPLE		
Hazne Kapasitesi	12L + 12L + 12L	
Ağırlık ve ölçüler	Makine	Koli
Ağırlık	58,5 kg	62 kg
Genişlik	590 mm	630 mm
Derinlik	530 mm	530 mm
Yükseklik	770 mm	805 mm
Teknik Detaylar		
Defrost Modu	Mekanik	
Soğutucu Gaz	R404A / R290	
Soğutma gücü	1400 W	
Güç	1050 W	
Akım	3,72 A	
Besleme Voltajı	220-240 V 50 Hz	
Opsiyonel Voltaj	208-220 V 60 Hz	
Opsiyonel Voltaj	115 V 60 Hz	

SLUSH MONO Allure		
Hazne Kapasitesi	12L	
Ağırlık ve ölçüler	Makine	Koli
Ağırlık	25,5 kg	28 kg
Genişlik	195 mm	225 mm
Derinlik	530 mm	510 mm
Yükseklik	770 mm	805 mm
Teknik Detaylar		
Defrost Modu	Mekanik	
Soğutucu Gaz	R404A / R290	
Soğutma gücü	490 W	
Güç	350 W	
Akım	1,6 A	
Besleme Voltajı	220-240 V 50 Hz	
Opsiyonel Voltaj	208-220 V 60 Hz	
Opsiyonel Voltaj	115 V 60 Hz	

SLUSH TWIN Allure		
Hazne Kapasitesi	12L + 12L	
Ağırlık ve ölçüler	Makine	Koli
Ağırlık	43,5 kg	46,5 kg
Genişlik	390 mm	435 mm
Derinlik	530 mm	520 mm
Yükseklik	770 mm	805 mm
Teknik Detaylar		
Defrost Modu	Mekanik	
Soğutucu Gaz	R404A / R290	
Soğutma gücü	984 W	
Güç	510 W	
Akım	2,31 A	
Besleme Voltajı	220-240 V 50 Hz	
Opsiyonel Voltaj	208-220 V 60 Hz	
Opsiyonel Voltaj	115 V 60 Hz	

SLUSH TRIPLE Allure		
Hazne Kapasitesi	12L + 12L + 12L	
Ağırlık ve ölçüler	Makine	Koli
Ağırlık	61,3 kg	64,8 kg
Genişlik	590 mm	630 mm
Derinlik	530 mm	530 mm
Yükseklik	770 mm	805 mm
Teknik Detaylar		
Defrost Modu	Mekanik	
Soğutucu Gaz	R404A / R290	
Soğutma gücü	1400 W	
Güç	990 W	
Akım	3,84 A	
Besleme Voltajı	220-240 V 50 Hz	
Opsiyonel Voltaj	208-220 V 60 Hz	
Opsiyonel Voltaj	115 V 60 Hz	

SLUSH MONO

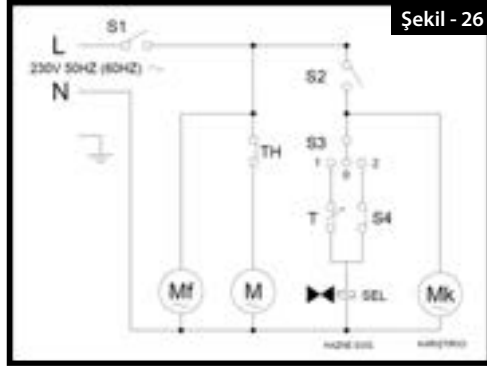

Şekil - 26

- S1: ANA ANAHTAR
- S2: KARIŞTIRICI ANAHTARI
- S3: 3 KONTAKLI ANAHTAR
- S4: DEFROST ANAHTARI
- T: TERMOSTAT
- TH: KOMPRESÖR TERMİK RÖLE
- M: KOMPRESÖR
- Mf: FAN MOTORU
- Mk: KARIŞTIRICI MOTOR
- SEL: SELENOID VALF

SLUSH TWIN

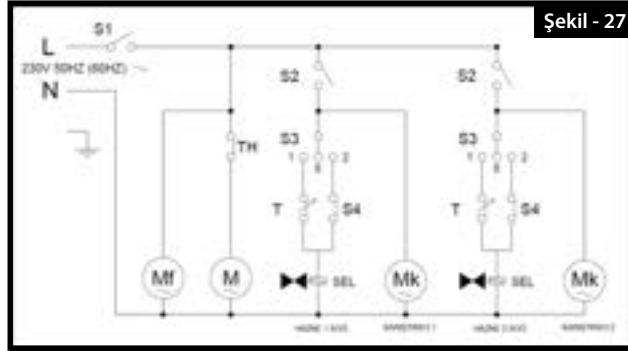

Şekil - 27

- S1: ANA ANAHTAR
- S2: KARIŞTIRICI ANAHTARI
- S3: 3 KONTAKLI ANAHTAR
- S4: DEFROST ANAHTARI
- T: TERMOSTAT
- TH: KOMPRESÖR TERMİK RÖLE
- M: KOMPRESÖR
- Mf: FAN MOTORU
- Mk: KARIŞTIRICI MOTOR
- SEL: SELENOID VALF

SLUSH TRIPLE

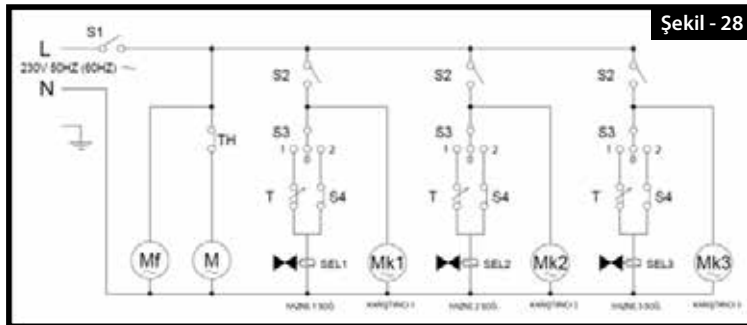

Şekil - 28

- S1: ANA ANAHTAR
- S2: KARIŞTIRICI ANAHTARI
- S3: 3 KONTAKLI ANAHTAR
- S4: DEFROST ANAHTARI
- T: TERMOSTAT
- TH: KOMPRESÖR TERMİK RÖLE
- M: KOMPRESÖR
- Mf: FAN MOTORU
- Mk: KARIŞTIRICI MOTOR
- SEL: SELENOID VALF

SLUSH MONO ALLURE

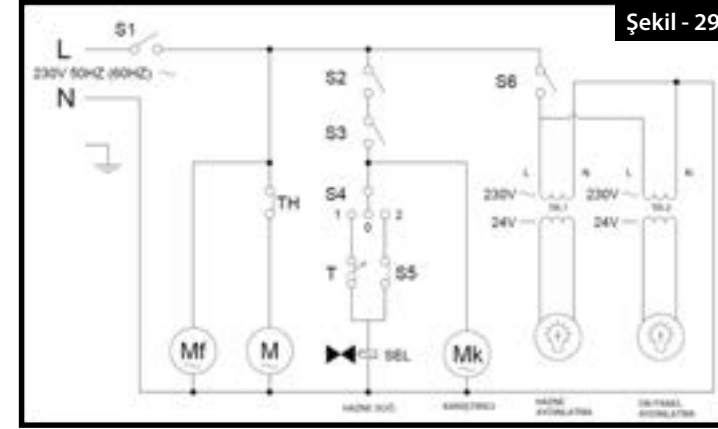

Şekil - 29

- S1: ANA ANAHTAR
- S2: KARIŞTIRICI ANAHTARI
- S3: KARIŞTIRICI GÜVENLİK ANAHTARI
- S4: 3 KONTAKLI ANAHTAR
- S5: DEFROST ANAHTARI
- S6: AYDINLATMA ANAHTARI
- T: TERMOSTAT
- TH: KOMPRESÖR TERMİK RÖLE
- M: KOMPRESÖR
- Mf: FAN MOTORU
- Mk: KARIŞTIRICI MOTOR
- SEL: SELENOID VALF

SLUSH TWIN ALLURE

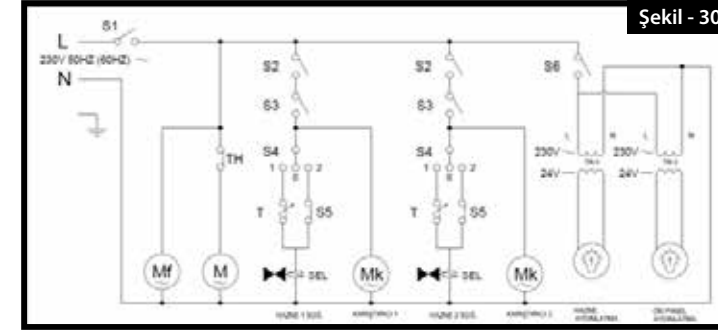

Şekil - 30

- S1: ANA ANAHTAR
- S2: KARIŞTIRICI ANAHTARI
- S3: KARIŞTIRICI GÜVENLİK ANAHTARI
- S4: 3 KONTAKLI ANAHTAR
- S5: DEFROST ANAHTARI
- S6: AYDINLATMA ANAHTARI
- T: TERMOSTAT
- TH: KOMPRESÖR TERMİK RÖLE
- M: KOMPRESÖR
- Mf: FAN MOTORU
- Mk: KARIŞTIRICI MOTOR
- SEL: SELENOID VALF

SLUSH TRIPLE ALLURE

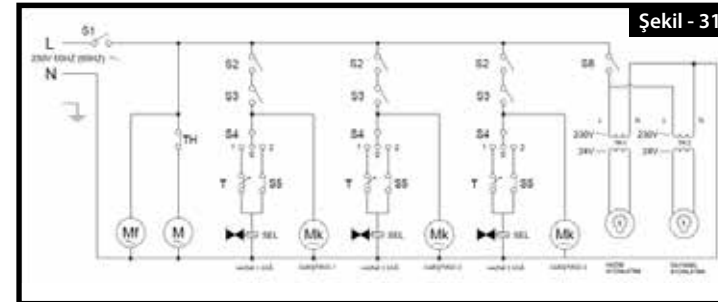

Şekil - 31

- S1: ANA ANAHTAR
- S2: KARIŞTIRICI ANAHTARI
- S3: KARIŞTIRICI GÜVENLİK ANAHTARI
- S4: 3 KONTAKLI ANAHTAR
- S5: DEFROST ANAHTARI
- S6: AYDINLATMA ANAHTARI
- T: TERMOSTAT
- TH: KOMPRESÖR TERMİK RÖLE
- M: KOMPRESÖR
- Mf: FAN MOTORU
- Mk: KARIŞTIRICI MOTOR
- SEL: SELENOID VALF

Problem – Çözüm Tablosu

Lütfen aşağıda listelenen sık görülen onarım talebi konularını ve ilgili çözümleri inceleyin. Bu talep ve çözümler garanti kapsamında değildir. Bu konular nedeniyle satış sonrası servis talep edilmesi durumunda verilen hizmet ücretlendirilecektir.

ARIZA	NEDENİ	ÇÖZÜMÜ
CİHAZ ÇALIŞMIYOR	<ol style="list-style-type: none">1. Cihaz elektriğe bağlanmamış olabilir.2. Kompresör termiği atmış olabilir.3. Cihazın bağlı olduğu prizden sigortası atmış olabilir.4. Termostatlar kapalı olabilir.5. Anahtarlar kapalı (0) konumunda olabilir.6. Elektrik kesintisi olabilir.	<ol style="list-style-type: none">1. Cihazın kablosunu elektriğe bağlayınız.2. Bir süre bekleyin. Termik devreye girecektir.3. Sigortayı kontrol edin.4. Termostatları açın5. Anahtarları açık (I) konumuna getirin.6. Elektrik sağlayıcınızla iletişime geçin.
MUSLUK DEVAMLAKİTİYOR	<ol style="list-style-type: none">1. Musluk contaları yerinde olmayabilir2. Musluk oring contası yırtık olabilir.3. Musluk pistonu yağlanmış olabilir.4. Musluk gövdesi yerine tam oturmamış olabilir.5. Musluk yayı sertliğini yitirmiş olabilir.	<ol style="list-style-type: none">1. Oring contaları kontrol edin iki adet olmalı.2. Oring contaları kontrol edin yırtık varsa yenisi ile değiştirin.3. Musluk pistonunu yağlayın.4. Musluk gövdesinin tırnaklarını hazneye tam oturtun5. Musluk yayını yenisi ile değiştirin.
CİHAZIN ÇEŞİTLİ YERLERİNDE İÇECEK SIZIYOR	<ol style="list-style-type: none">1. Hazne düzgün monte edilmemiş olabilir.2. Hazne ve hazne contası yağlanmış olabilir.3. Hazne contası hasar görmüş olabilir.	<ol style="list-style-type: none">1. Hazne ön tırnağı alt tabladaki kanala geçtiğinden emin olun.2. Hazne ve hazne contasını, hazneyi her çıkardığınızda yağlayın .3. Hazne contasını yenisi ile değiştirin.
HELEZON KARIŞTIRICI DÖNMÜYOR	<ol style="list-style-type: none">1. Karıştırıcı anahtar "0" konumunda olabilir.2. Soğutucu tas buz yapmış olabilir.3. Hazne kapağı iyi monte edilmemiş olabilir (allure modellerde) .	<ol style="list-style-type: none">1. Karıştırıcı anahtarını "I" konumuna getirin2. Soğutmayı kapatın buzun çözülmesini bekleyin. Şeker ilave ediniz. Sıcak su kullanmayınız.3. Hazne kapağının yerine tam oturduğuna emin olun
CİHAZ KARLI İÇECEK ÜRETMIYOR	<ol style="list-style-type: none">1. "C" Anahtar "I" konumunda olabilir.2. Cihaz ısı üreten başka bir cihazın çok yakınında olabilir.3. Yeterli hava akışı sağlanmıyor olabilir.4. Kondenser kirlenmiş olabilir.5. Yoğunluk ayarı yapılmamış olabilir.6. Hazne kapağı yerine tam oturmamış olabilir(allure modellerde).7. C anahtar "II" konumunda olmasına rağmen B anahtar "0" konumunda ise soğutma ve karlanma yapmaz.8. Helezon somunu çok sıkılmış olabilir.	<ol style="list-style-type: none">1. "C" Anahtarını "II" konumuna getirin.2. Makineyi Etrafında ısı olmayan bir yere yerleştirin.3. Makinenin etrainı hava akışı rahat olacak şekilde düzenleyin.4. Kapağı söküp radyatörü süpürge ile temizleyin.5. Yoğunluk ayarını artı yönüne doğru ayarlayın.6. Hazne kapağının yerine oturduğuna emin olun.7. B anahtarını "I" konumuna getirin.8. Helezon somununu gevşetin.
KARIŞTIRICI HELEZON DÖNERKEN ÇOK FAZLA SES YAPIYOR	<ol style="list-style-type: none">1. Soğutucu tas buz tutmuş olabilir2. Helezon karıştırıcı kırılmış olabilir3. Helezon contası yağlanmış olabilir	<ol style="list-style-type: none">1. Soğutmayı kapatın buzun çözülmesini bekleyin. Şeker ilave ediniz. Sıcak su kullanmayınız.2. Helezon karıştırıcıyı yenisi ile değiştirin3. Helezon contasını yağlayın

samixir

içecek ekipmanları beverage equipment

Slush and Granita Dispensers

"SLUSH" User Manual

TR-ENG



1. INTRODUCTION	23
2. SAFETY INSTRUCTIONS	24
3. INSTALLATION PROCEDURES	25
4. PRODUCT PREPARATION AND APPLICATION	25
5. CLEANING, SANITIZATION, AND MAINTENANCE	26
6. DISASSEMBLING THE PARTS	27-29
7. RE-ASSEMBLING THE PARTS	30-32
8. SETTING THE DENSITY OF THE BEVERAGE	33
9. BUTTON CONFIGURATIONS	34-35
10. TECHNICAL SPECIFICATIONS	36-37
11. ELECTRICAL DIAGRAMS	38-39
12. PROBLEM - SOLUTION TABLE	40
13. APPENDIX/EKLER	41
Conformity Declaration	42-53
Exploded Views and Spare Part List	55

Dear customer,

Thank you for choosing our product.

IMPORTANT!

Our company is not responsible for any negative results and damages that may occur in case the security measures mentioned in this manual are not implemented properly.

In the buildings, facilities and similar places where the appliance is to be connected, there must be an electrical installation in accordance with the local regulations and all necessary measures should be taken to ensure the safety of human life and property.

1. INTRODUCTION

1. Do not install, operate, repair or interfere in any way, without reading the manual completely.
2. For proper operation of the dispenser, the room temperature must be between + 5°C and + 32°C
3. Use the device only to cool the specified types of beverages.

IMPORTANT!

The beverage you will prepare should have sugar ratio of between %12 and %17. In snow mode you should only prepare slush though you can prepare sherbet, ayran and other beverages in sherbet mode.

4. Staff who is responsible for daily operations must be carefully trained according to the procedures related to cleaning, dismantling, assembly, and operations.

2. SAFETY INSTRUCTIONS

Electrical

1. The dispenser should be connected to a ground network as specified in current regulations, do not use an extension cord.
2. Check the supply voltage of the dispenser from the label on the panel. Do not connect the dispenser to an electricity outlet other than with the specified supply voltage.
3. If the power cable is damaged, it must be replaced by a manufacturer's authorized service or by a similarly qualified person.
4. Disconnect the appliance from the mains before any intervention.

Operational

1. Do not run the dispenser without reading this manual.
2. Do not run the dispenser unless all panels are mounted and fixed.
3. Do not put objects or finger in panels, louvers and faucet outlet.
4. The dispenser is not suitable for outdoor use. Make sure the dispenser is not placed and does not operate under direct sunlight.
5. The dispenser should be installed in an upright position.
6. If you did not use the dispenser for a long time before running, first unplug the dispenser, clean and sanitize the bowl and bottom compartment.
7. At bottom compartment, electrically operated internal parts should never be washed with water.
8. The dispenser should not be operated by children or used as a toy.
9. Do not use the device other than for its intended use.
10. During the preparation and cleaning process, use gloves suitable for handling food.

3. INSTALLATION PROCEDURES

1. Remove the device from the transport box and save the box for later use.
2. Check for the damage occurred during transportation. If any damage exists on the body or any spare part please contact the forwarder.
3. In case your dispenser has not been kept straight during shipping, keep it upright and unplugged for at least one hour before starting the installation procedures.
4. Connect the dispenser to the mains so that the cable is easily accessible.
5. Place the dispenser onto a surface that can hold the total weight of the dispenser and the beverage.
6. Place the dispenser on a dry and flat surface. Make sure there is enough space of minimum 15 cm on each side for proper air circulation.
7. There should not be any heat generating source near the dispenser as it might affect the cooling performance.
8. You can adjust the height with the adjustable feet under the dispenser.
9. The dispenser is not delivered pre-sterilized. Please read section 5 before starting the machine to apply the sanitization process.
10. The dispenser has to be disassembled, cleaned and sterilized according to details specified in paragraph 6 before the initial use.

4. PRODUCT PREPARATION AND APPLICATION

Preparing your Product

1. Product may be poured into the bowl only when the machine is off and unplugged.
2. Dilute and mix the concentrate with water in a suitable container, following the concentrate manufacturer's directions. The mixture obtained must have a minimum sugar content of 13 Brix – a lower concentration may result in malfunction as well as damage.
3. Pour the product into the bowl, taking care, not to overfill the max level indicated.
4. There are some moving parts inside the bowl, which may cause injuries; turn off and unplug the machine before carrying out any operation inside the bowl.

5. CLEANING, SANITIZATION, AND MAINTENANCE

Cleaning

IMPORTANT!

Components should not be washed in the dishwasher. Also, do not dry any component in an oven or any microwave machine after the cleaning process.

1. The machine must be brought to position "0" before any cleaning or maintenance operation begins. Make sure that the machine is unplugged.
2. Prepare at least 5 liters of water and cleaning solution. Apply the bowls until be sure that there is no dirt on the surface of the bowls.
3. Granita machine should be cleaned regularly. This will prolong the life of your machine and increase the quality of your granite.

Sanitizing

IMPORTANT!

The sanitizing process should be applied to the machine before you first start up the machine. It is recommended to apply daily.

1. Wash your hand with an antibacterial soap.
2. Wash all the parts properly until make sure that there is not any contaminant on the parts.
3. It is recommended that each bowl should be cleaned each time it is being re-filled or once per two days. All parts are designed especially for easy cleaning.

1. DISASSEMBLING THE PARTS

IMPORTANT!

Make sure the turn off the machine and empty the bowl through the tap.

Removing the tap

1. The tap should be cleaned regularly to prevent bacteria formation and to get rid of waste food accumulation.
1. As shown in "Figure 1", press the tap from both sides and pull it upwards, the tap will come out of its place.



Figure - 1

Removing the bowl

1. Remove the bowl cover.
2. Hold the tank and lift the front side up. See "Figure 2".

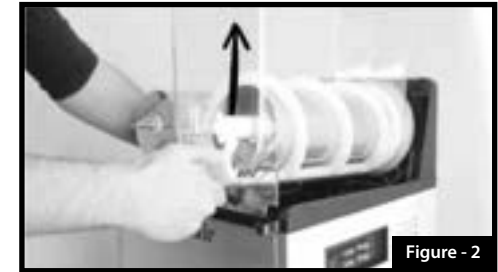

Figure - 2

3. After pulling out the front of the wall, pull the bowl towards you. See "Figure 3".

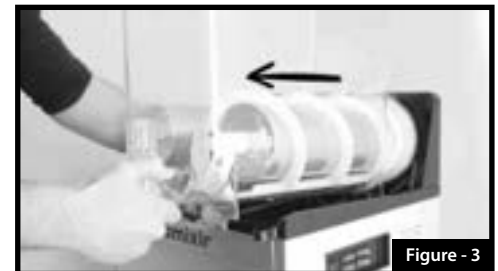
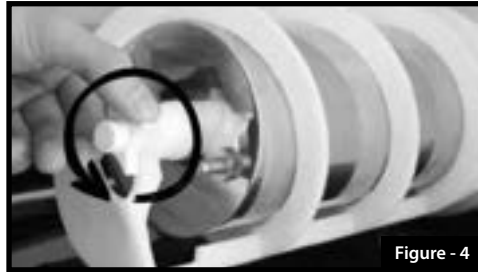

Figure - 3

4. If you have any difficulty when removing the bowl, renew the gasket lubrication with a proper lubricant (*Vaseline, Lubri-Film, Food Grade Grease*)

Removing the helix mixer

5. Turn the nut anti clockwise. Figure 4.



6. Pull out the white helix mixer towards yourself. "Figure - 5".



7. Remove the tank gasket. Figure 6.

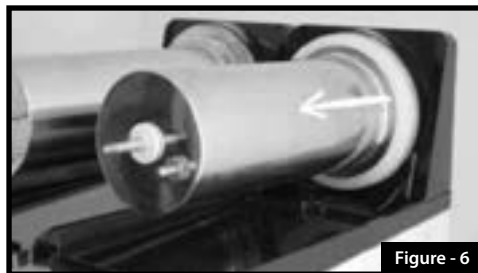

Drip Tray Cleaning

1. The drip tray should be cleaned properly.
2. When the red warning pin is all the way up, the tray needs to be emptied.
3. Wash the drip tray in warm water and dry before installing back in place.



Periodic Condenser Cleaning

IMPORTANT!

The condenser needs to be cleaned periodically in order for the machine to maintain efficient cooling performance.

1. Unplug the machine and make sure that there is no working component before starting to clean the condenser.
2. Loosen the screws of the side cover with a screwdriver.
3. Unscrew the condenser cover and take the cover off. Condenser cover is placed back side at the Slush MONO model "Figure - 9" and right side at Slush TWIN and Slush Triple models "Figure - 10".

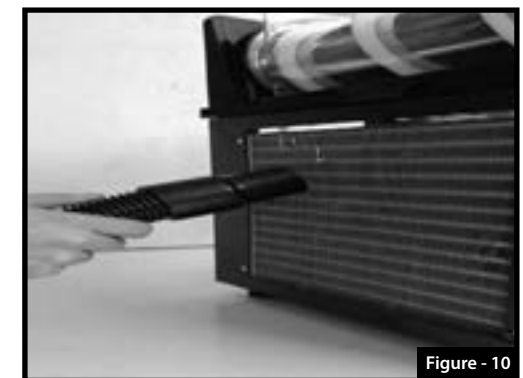
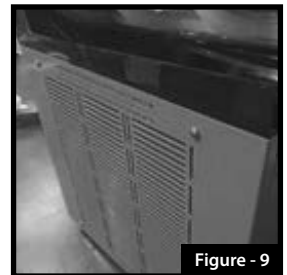

4. Clean the condenser with a vacuum cleaner. **"Figure - 10"**.
5. If you see some wretched fins fix the aluminum fins with a brush. It allows the airflow to pass easily and increase the condenser capacity. **"Figure 11"**.
6. It is recommended to apply this process once per 3 months.



7. RE-ASSEMBLING THE PARTS

1. Make sure that all the washed pieces are thoroughly cleaned.
2. All washed parts must be carefully assembled.
3. Non-lubricated parts reduce the lifetime and operating performance of the machine.

Assembling the Helix Mixer

1. Lubricate the bowl gasket and the place where the gasket sits on the cooling cylinder. Then place the bowl gasket on to the cooling cylinder as shown in **"Figure - 12"**.

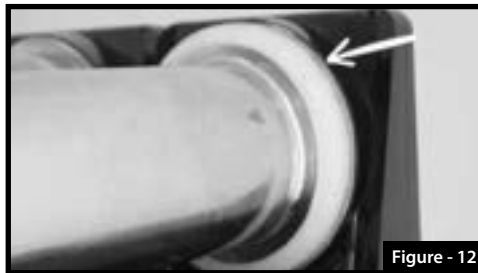

2. Attach the gasket to the white helix mixer as shown in **"Figure - 13"**.

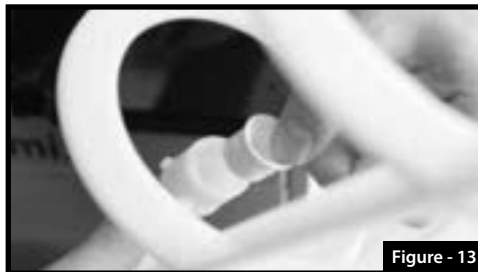

IMPORTANT!

Make sure to lubricate the helix mixer gasket every time you assemble the mixer.

3. Apply the Vaseline on the gasket. **"Figure - 14"**
4. Replace the white helix mixer on the cylinder plate and push forward until it sits firmly to the back end of the plate. **"Figure - 15"**.

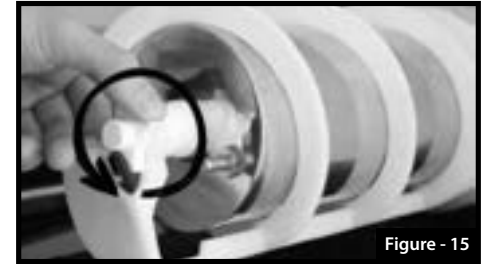
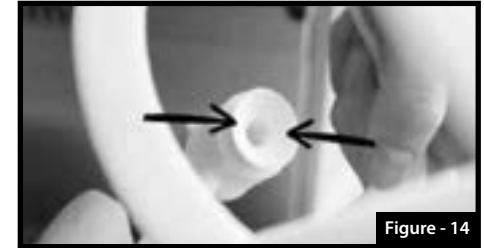

Assembling the Bowl

1. Replace the bowl on the cylinder plate and helix by lifting it up and pushing forward. It would be easier to hold the dispenser's metal body as you assemble the bowl. **"Figure-16"**. If you have any difficulty when removing the bowl, renew the gasket lubrication with a proper lubricant (**Vaseline, Lubri-Film, Food Grade Grease**)

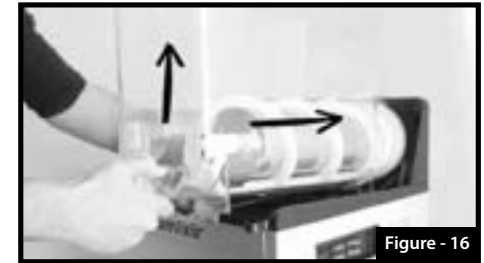

2. Pay attention not to hold the bowl shoulder into the groove on the top table. This would cause a loose fit and leakage. **"Figure - 17"**.



Assembling the Tap

1. Press the plunger of the tap into the tap channel in the bowl as shown in **“Figure - 18”** and press it down until it fits the shoulder.

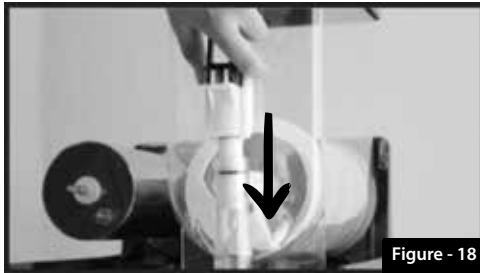

Figure - 18

IMPORTANT!

Make sure to lubricate tap piston and o-rings with Vaseline or food grade lubricant every time you assemble the tap.

Assembling the Bowl Cover

IMPORTANT!

Follow the instructions below carefully when you mount the bowl cover. Otherwise the dispenser won't cool the bowl.

1. In allure models, there is safety system that stops the mixer function when the user opens the bowl cover. Bowl cover sits on the switch which controls this safety operation. When you place the bowl cover, pay attention to sit the cover properly on to the bowl. **“Figure 19-20”**.

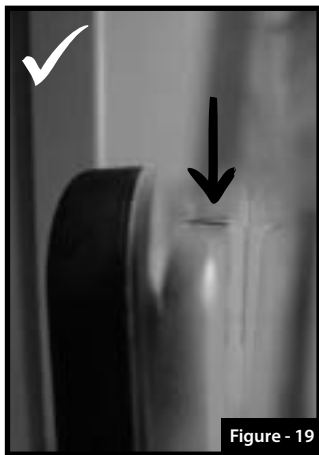

Figure - 19

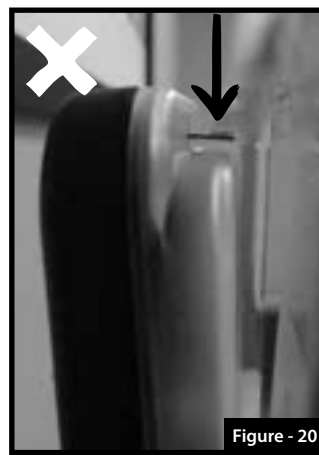

Figure - 20

8. SETTING THE DENSITY OF THE BEVERAGE

1. User can adjust the beverage's softness or density by turning the screw as shown in **“Figure 21-22”**.
2. If you choose to drink icier beverage, turn the screw counterclockwise and you will see the indicator goes downward to plus (+) side.
3. If you choose to drink a softer beverage, turn the screw clockwise and you will see the indicator goes upward to minus (-) side.



Figure - 21



Figure - 22

Electrical Diagrams

9. BUTTON CONFIGURATIONS

SLUSH MONO / SLUSH MONO ALLURE

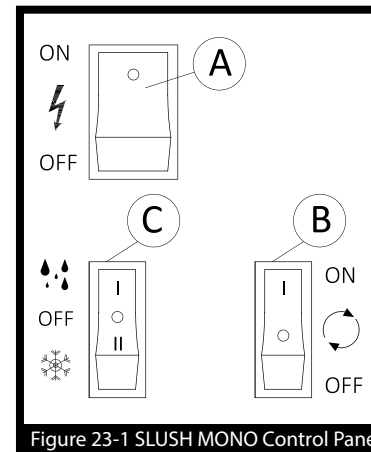

Figure 23-1 SLUSH MONO Control Panel

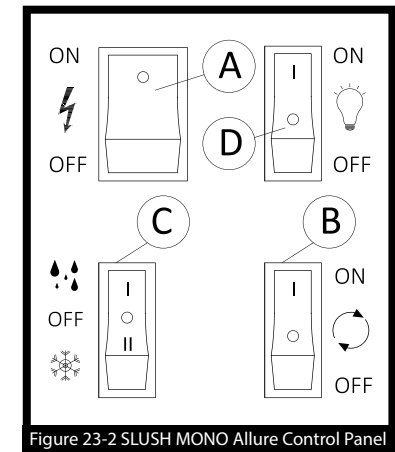

Figure 23-2 SLUSH MONO Allure Control Panel

SLUSH MONO		
Bowl capacity	12L	
Weight & Dimensions	Machine	Package
Weight	24,7 kg	27,2 kg
Width	195 mm	225 mm
Depth	530 mm	510 mm
Height	770 mm	805 mm
Technical Specification		
Defrost Mode	Mechanik	
Cooling gas	R404A / R290	
Cooling power	490 W	
Power	340 W	
Current	1,54 A	
Supply voltage	220-240 V 50 Hz	
Optional voltage	208-220 V 60 Hz	
Optional voltage	115 V 60 Hz	

SLUSH TWIN		
Bowl capacity	12L + 12L	
Weight & Dimensions	Machine	Package
Weight	41,1 kg	44 kg
Width	390 mm	435 mm
Depth	530 mm	520 mm
Height	770 mm	805 mm
Technical Specification		
Defrost Mode	Mechanic	
Cooling gas	R404A / R290	
Cooling power	984 W	
Power	495 W	
Current	2,25 A	
Supply voltage	220-240 V 50 Hz	
Optional voltage	208-220 V 60 Hz	
Optional voltage	115 V 60 Hz	

SLUSH TRIPLE		
Bowl capacity	12L + 12L + 12L	
Weight & Dimensions	Machine	Package
Weight	58,5 kg	62 kg
Width	590 mm	630 mm
Depth	530 mm	530 mm
Height	770 mm	805 mm
Technical Specification		
Defrost Mode	Mechanic	
Cooling gas	R404A / R290	
Cooling power	1400 W	
Power	1050 W	
Current	3,72 A	
Supply voltage	220-240 V 50 Hz	
Optional voltage	208-220 V 60 Hz	
Optional voltage	115 V 60 Hz	

SLUSH MONO Allure		
Bowl capacity	12L	
Weight & Dimensions	Machine	Package
Weight	25,5 kg	28 kg
Width	195 mm	225 mm
Depth	530 mm	510 mm
Height	770 mm	805 mm
Technical Specification		
Defrost Mode	Mechanic	
Cooling gas	R404A / R290	
Cooling power	490 W	
Power	350 W	
Current	1,6 A	
Supply voltage	220-240 V 50 Hz	
Optional voltage	208-220 V 60 Hz	
Optional voltage	115 V 60 Hz	

SLUSH TWIN Allure		
Bowl capacity	12L + 12L	
Weight & Dimensions	Machine	Package
Weight	43,5 kg	46,5 kg
Width	390 mm	435 mm
Depth	530 mm	520 mm
Height	770 mm	805 mm
Technical Specification		
Defrost Mode	Mechanic	
Cooling gas	R404A / R290	
Cooling power	984 W	
Power	510 W	
Current	2,31 A	
Supply voltage	220-240 V 50 Hz	
Optional voltage	208-220 V 60 Hz	
Optional voltage	115 V 60 Hz	

SLUSH TRIPLE Allure		
Bowl capacity	12L + 12L + 12L	
Weight & Dimensions	Machine	Package
Weight	61,3 kg	64,8 kg
Width	590 mm	630 mm
Depth	530 mm	530 mm
Height	770 mm	805 mm
Technical Specification		
Defrost Mode	Mechanic	
Cooling gas	R404A / R290	
Cooling power	1400 W	
Power	990 W	
Current	3,84 A	
Supply voltage	220-240 V 50 Hz	
Optional voltage	208-220 V 60 Hz	
Optional voltage	115 V 60 Hz	

SLUSH MONO

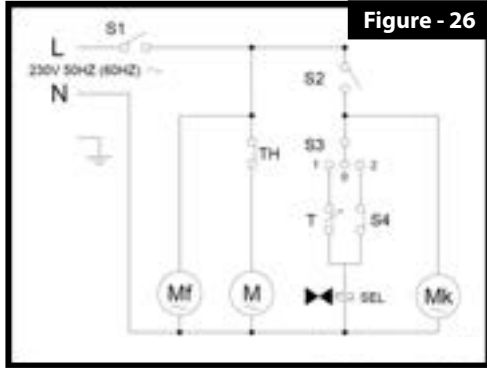

Figure - 26

- S1: MAIN SWITCH
- S2: MIXER SWITCH
- S3: 3-CONTACT SWITCH
- S4: DEFROST SWITCH
- T: THERMOSTAT
- TH: COMPRESSOR THERMIC RELAY
- M: COMPRESSOR
- Mf: FAN MOTOR
- Mk: MIXER MOTOR
- SEL: SOLENOID VALVE

SLUSH TWIN

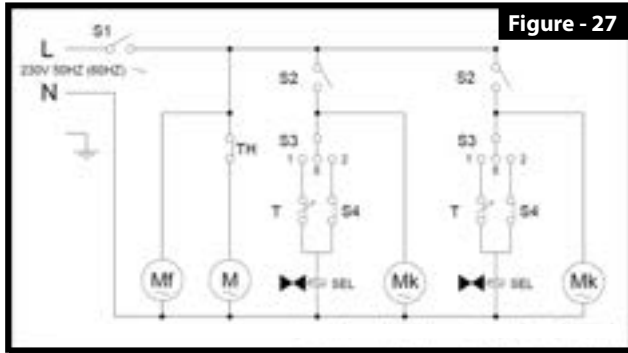

Figure - 27

- S1: MAIN SWITCH
- S2: MIXER SWITCH
- S3: 3-CONTACT SWITCH
- S4: DEFROST SWITCH
- T: THERMOSTAT
- TH: COMPRESSOR THERMIC RELAY
- M: COMPRESSOR
- Mf: FAN MOTOR
- Mk: MIXER MOTOR
- SEL: SOLENOID VALVE

SLUSH TRIPLE

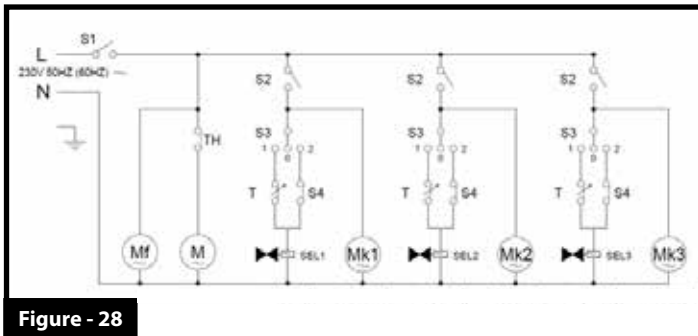

Figure - 28

- S1: MAIN SWITCH
- S2: MIXER SWITCH
- S3: 3-CONTACT SWITCH
- S4: DEFROST SWITCH
- T: THERMOSTAT
- TH: COMPRESSOR THERMIC RELAY
- M: COMPRESSOR
- Mf: FAN MOTOR
- Mk: MIXER MOTOR
- SEL: SOLENOID VALVE

SLUSH MONO ALLURE

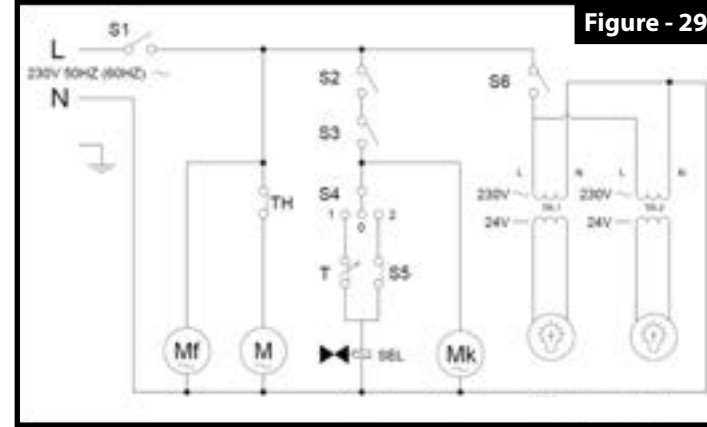

Figure - 29

- S1: MAIN SWITCH
- S2: MIXER SWITCH
- S3: MIXER SAFETY SWITCH
- S4: 3-CONTACT SWITCH
- S5: DEFROST SWITCH
- S6: ILLUMINATION SWITCH
- T: THERMOSTAT
- TH: COMPRESSOR THERMIC RELAY
- M: COMPRESSOR
- Mf: FAN MOTOR
- Mk: MIXER MOTOR
- SEL: SOLENOID VALVE

SLUSH TWIN ALLURE

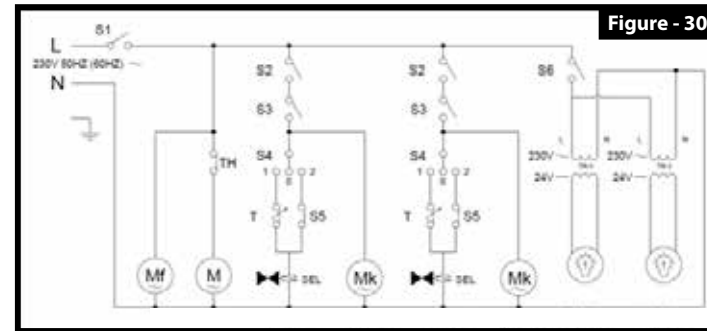

Figure - 30

- S1: MAIN SWITCH
- S2: MIXER SWITCH
- S3: MIXER SAFETY SWITCH
- S4: 3-CONTACT SWITCH
- S5: DEFROST SWITCH
- S6: ILLUMINATION SWITCH
- T: THERMOSTAT
- TH: COMPRESSOR THERMIC RELAY
- M: COMPRESSOR
- Mf: FAN MOTOR
- Mk: MIXER MOTOR
- SEL: SOLENOID VALVE

SLUSH TRIPLE ALLURE

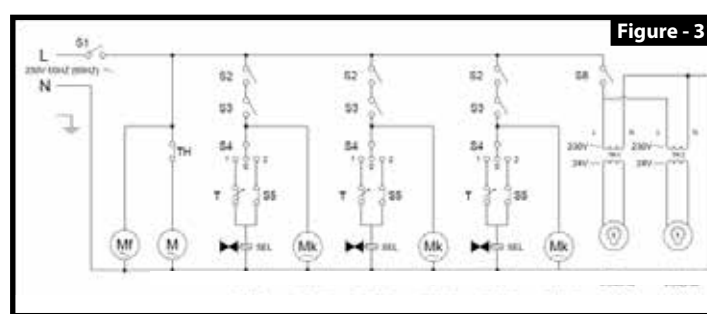

Figure - 31

- S1: MAIN SWITCH
- S2: MIXER SWITCH
- S3: MIXER SAFETY SWITCH
- S4: 3-CONTACT SWITCH
- S5: DEFROST SWITCH
- S6: ILLUMINATION SWITCH
- T: THERMOSTAT
- TH: COMPRESSOR THERMIC RELAY
- M: COMPRESSOR
- Mf: FAN MOTOR
- Mk: MIXER MOTOR
- SEL: SOLENOID VALVE

PROBLEM	CAUSE	SOLUTION
<i>The dispenser is not working</i>	<ol style="list-style-type: none"> 1. The dispenser may not be connected to the electricity. 2. The thermal protector may be off. 3. The fuse may be disconnected. 4. Thermostats may be closed. 5. The switches may be on the off (0) position 6. There may be a power shortage. 	<ol style="list-style-type: none"> 1. Connect the dispenser to the electricity. 2. Wait for some a while,thermal will be activated. 3. Check the main fuse. 4. Open the thermostats. 5. Turn the switches to the on (I) position. 6. Contact your electricity provider.
<i>The tap constantly drips</i>	<ol style="list-style-type: none"> 1. The tap gasket might not be in place. 2. The tap hose may be torn. 3. The tap piston might not be lubricated. 4. The body of the faucet may not fit properly. 5.The tap spring may have lost its hardness. 	<ol style="list-style-type: none"> 1. Check the gaskets it must be two pieces. 2. Replace the tap hose with a new one. 3. Lubricate the tap piston. 4. Fit the tab of the faucet body in to the bowl. 5. Replace the tap spring with a new one.
<i>The beverage is flowing from different points of the machine.</i>	<ol style="list-style-type: none"> 1. The bowl is may not be installed properly 2. The bowl and the gasket are may not lubricated with Vaseline. 3. May the gasket is damaged 	<ol style="list-style-type: none"> 1. Make sure the hopper front tab goes in to the groove in the sub-plate 2. Lubricate the bowl and the gasket. 3. Replace the gasket with a new one.
<i>White helix mixer does not turn</i>	<ol style="list-style-type: none"> 1. Set the mixer switch to the "0" position 2. The cooling plate is may covered with ice preventing the helix to turn. 3. Bowl cover might be open. (in Allure models) 	<ol style="list-style-type: none"> 1. Set the mixer switch to the "I" position. 2. Turn off the cooling and wait for the ice to melt. Add some sugar. Do not use hot water. 3. Place the bowl cover properly.
<i>The dispenser does not produce granita</i>	<ol style="list-style-type: none"> 1. C key is may in (I) position 2. The dispenser may be too close to another device that generates heat. 3. Air circulation around the dispenser may not be sufficient. 4. May condenser is dirty. 5. The density may not be adjusted 6. Bowl cover might not fit properly (for allure models). 7. Although C switch is in "II" position, if B switch is in "0" position, it does not cool and slush. 8. The auger gasket may be too tight 	<ol style="list-style-type: none"> 1. Change the C keys to the (II) position 2. Change the dispenser place to the where there is no heat. 3. Make sure there is enough airflow by securing 15 cm on each side of the dispenser 4. Clean the condenser with a vacuum cleaner and brush. 5. Adjust the density setting towards the plus direction. 6. Make sure the bowl cover engages. 7. Change B to (I) 8. Loosen the auger gasket
<i>White helix mixer is making excessive noise when turning.</i>	<ol style="list-style-type: none"> 1. The cooling plate is covered with ice preventing the helix to turn. 2. Screw mixer might be broken 3. Screw mixer nut might not be lubricated. 	<ol style="list-style-type: none"> 1. Turn off the cooling and wait for the ice to melt. Add some sugar. Do not use hot water. 2. Replace screw mixer with new one 3. Lubricate the screw mixer nut



**UYGUNLUK BEYANI
DECLARATION OF CONFORMITY**

Ürün : KARLI MEYVE SUYU MAKİNESİ / SLUSH MACHINE
Product

Marka : SAMIXIR
Branding

Tip, Model : SLUSH12 - SLUSH24 - SLUSH36
Type, Model

AT Direktifleri : 2014/35/AB - 89/336/AT
Eu Directives

Normlar : TS EN 60335-1:2012, TS EN 60335-2-75:2007
Standards

Bu belge ile yukarıda marka ve modeli belirtilen ürünün, ilgili AT normları doğrultusunda Belirli Genim Sınırları Dahilinde Kullanılmak üzere hazırlanan Alçak gerilim Direktifine (LVD) 2014/35/AB ve Elektromanyetik Uyumluluk Yönetmeliği 89/336/AT uygunluğunun onaylandığını ve ilgili direktiflerde belirtilen temel koruma hükümlerini sağladığını beyan ederiz.

We hereby declare that, above product meets the essential safety requirements specified in the related regulation and its compliance with EU directives 2014/35/EU (LVD) and electromagnetic compatibility directive 89/336/AT are confirmed by the accredited corporation.

01.01.2018

Genel Müdür / General Manager
Mehmet Ali KAKŞI

SAM TEKNİK MÜT.EKİP.SAN.VE TİC.LTD.ŞTİ.
Adnan Kahveci Bulvarı Büyükdere Cd. Şişli San.Sit.
No:22/N 2. Kat Kat:1 İstanbul / TÜRKİYE
Büyükdere Y.D. 742 039 3711
Tel: +90 212 259 04 24

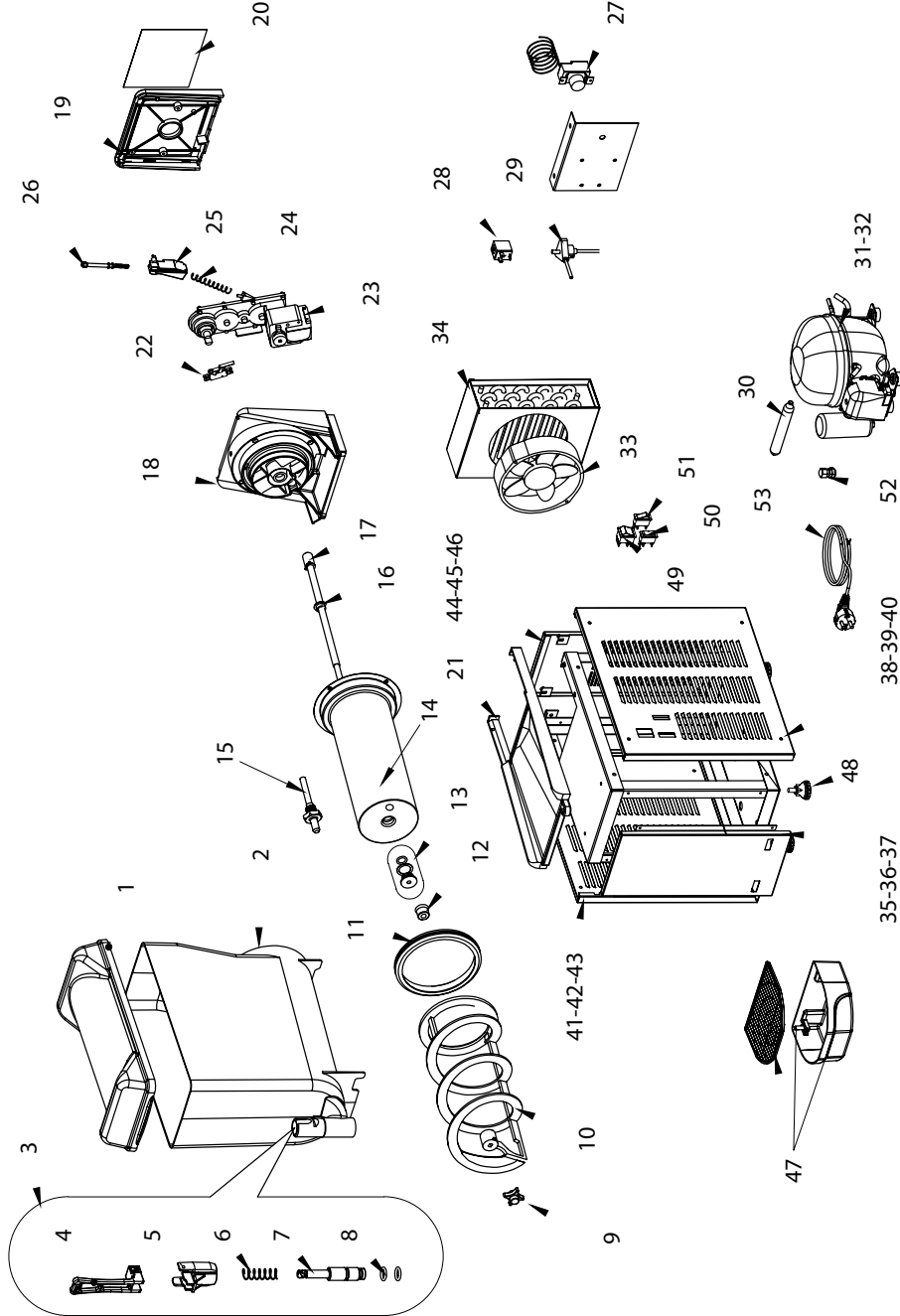

NO	KOD/CODE	PARÇA ADI	PART NAME
1	YM-0011	SLUSH 12 L HAZNE KAPAĞI ŞEFFAF	SLUSH 12 L BOWL COVER TRANSPARENT
2	YM-0009	SLUSH 12 L HAZNE	SLUSH 12 L BOWL
3	YM-0389	SLUSH MUSLUK TAKIMI	SLUSH TAP SET
4	YM-0367	SLUSH MUSLUK KOLU	SLUSH TAP HANDLE
5	YM-0385	SLUSH MUSLUK GÖVDESİ	SLUSH TAP BODY
6	YM-0392	SLUSH MUSLUK YAYI	SLUSH TAP SPRING
7	YM-0390	SLUSH MUSLUK PİSTONU	SLUSH TAP PISTON
8	YM-0223	SLUSH MUSLUK PİSTON CİNTASI O-RİNG	SLUSH TAP PISTON GASKET O-RING
9	YM-0373	SLUSH HELEZON SOMUNU	SLUSH AUGER NUT
10	YM-0367	SLUSH HELEZON	SLUSH AUGER
11	YM-0488	SLUSH HAZNE CONTASI	SLUSH BOWL GASKET
12	YM-0467	SLUSH HELEZON CİNTASI	SLUSH AUGER GASKET
13	YM-0720	SLUSH TAS ÖN YATAK PLASTİĞİ TAKIM	SLUSH COOLING PLATE FRONT SLEEVE SET
14	YM-0492	SLUSH SOĞUTULUCU TAS	SLUSH COOLING PLATE
15	YM-0441	SLUSH TERMOSTAT PROB YUVASI	SLUSH THERMOSTAT PROBE HOUSING
16	YM-0552	SLUSH SİNER BLUÇ ŞAPKALI	SLUSH SINTER BRUSHING
17	YM-0368	SLUSH HELEZON AKTARMA MİLİ TAKIM	SLUSH AUGER SHAFT SET
18	YM-0362	SLUSH ARKA TABLA	SLUSH REAR TABLE
19	YM-0364	SLUSH ARKA TABLA KAPAĞI	SLUSH REAR TABLE COVER
20	YM-0490	SLUSH GÖRSEL FİLM	SLUSH VISUAL CARD
21	YM-0358	SLUSH ALT TABLA	SLUSH BOTTOM TABLE
22	YM-0405	SLUSH SWITCH	SLUSH SWITCH
23	YM-0057	SLUSH KARIŞTIRICI MOTOR 33RPM	SLUSH MIXER MOTOR 33RPM
24	YM-0405	SLUSH YOĞUNLUK AYAR YAYI	SLUSH DENSITY ADJUSTMENT SPRING
25	YM-0402	SLUSH YOĞUNLUK AYAR GÖSTERGESİ	SLUSH DENSITY INDICATOR
26	YM-0124	SLUSH YOĞUNLUK AYAR PİMİ [SOMUNLA BİRLİKTE]	SLUSH DENSITY ADJUSTMENT PIN [WITH NUT]
27	YM-0202	ANALOG TERMOSTAT	ANALOG THERMOSTAT
28	YM-0511	SELENOİD İNİCİMİ (1 ADET)	SOLENOID COIL (1 PCS)
29	YM-0909	SELENOİD GÖVDE 1 GİRİŞ 1 ÇIKIŞ	SOLENOID BODY 1 INPUT 1 OUTPUT
30	YM-0819	20 GR DRIAYER	20 GR DRYER
31	YM-0903	1/4 HP KOMPRESÖR R290	1/4 HP COMPRESSOR R290
32	YM-0904	1/4 HP KOMPRESÖR R404	1/4 HP COMPRESSOR R404
33	YM-0825	SLUSH MONO 38W KARE FAN	SLUSH MONO 38W SQUARE FAN
34	YM-0635	SLUSH MONO KONDENSER	SLUSH MONO CONDENSER
35	YM-0794	SLUSH MONO ÖN KAPAK SARI	SLUSH MONO FRONT COVER YELLOW
36	YM-0796	SLUSH MONO ÖN KAPAK SİYAH	SLUSH MONO FRONT COVER BLACK
37	YM-0802	SLUSH MONO ÖN KAPAK İNOX	SLUSH MONO FRONT COVER INOX
38	YM-0796	SLUSH MONO SOL KAPAK SARI	SLUSH MONO LEFT COVER YELLOW
39	YM-0800	SLUSH MONO SOL KAPAK SİYAH	SLUSH MONO LEFT COVER BLACK
40	YM-0804	SLUSH MONO SOL KAPAK İNOX	SLUSH MONO LEFT COVER INOX
41	YM-0795	SLUSH MONO SAĞ KAPAK SARI	SLUSH MONO RIGHT COVER YELLOW
42	YM-0799	SLUSH MONO SAĞ KAPAK SİYAH	SLUSH MONO RIGHT COVER BLACK
43	YM-0803	SLUSH MONO SAĞ KAPAK İNOX	SLUSH MONO RIGHT COVER INOX
44	YM-0797	SLUSH MONO ARKA KAPAK SARI	SLUSH MONO BACK COVER YELLOW
45	YM-0801	SLUSH MONO ARKA KAPAK SİYAH	SLUSH MONO BACK COVER BLACK
46	YM-0805	SLUSH MONO ARKA KAPAK İNOX	SLUSH MONO BACK COVER INOX
47	YM-0702	DAMLALIK TAKIM YENİ MODEL	DRIP TRAY SET NEW MODEL
48	YM-0899	MAKİNE AYAGI	MACHINE LEG
49	YM-0551	1-0 GENİŞ NOKTA IŞIKLI ANAHTAR (KILIFLI)	1-0 WIDE ILLUMINATED SWITCH (WITH COVER)
50	YM-0736	1-0-2 TEKLİ IŞIKSIZ ANAHTAR (KILIFLI)	1-0-2 SINGLE NON-ILLUMINATED SWITCH (WITH COVER)
51	YM-0624	1-0 TEKLİ IŞIKSIZ ANAHTAR (KILIFLI)	1-0 SINGLE NON-ILLUMINATED SWITCH (WITH COVER)
52	YM-0143	KABLO İZOLASYON PEGİ	CABLE ISLANDS PEG
53	YM-0523	FİŞLİ KABLO 3X1,5 MM 2 M	PLUG CABLE 3X1,5 MM 2 M

SLUSH MONO ALLURE

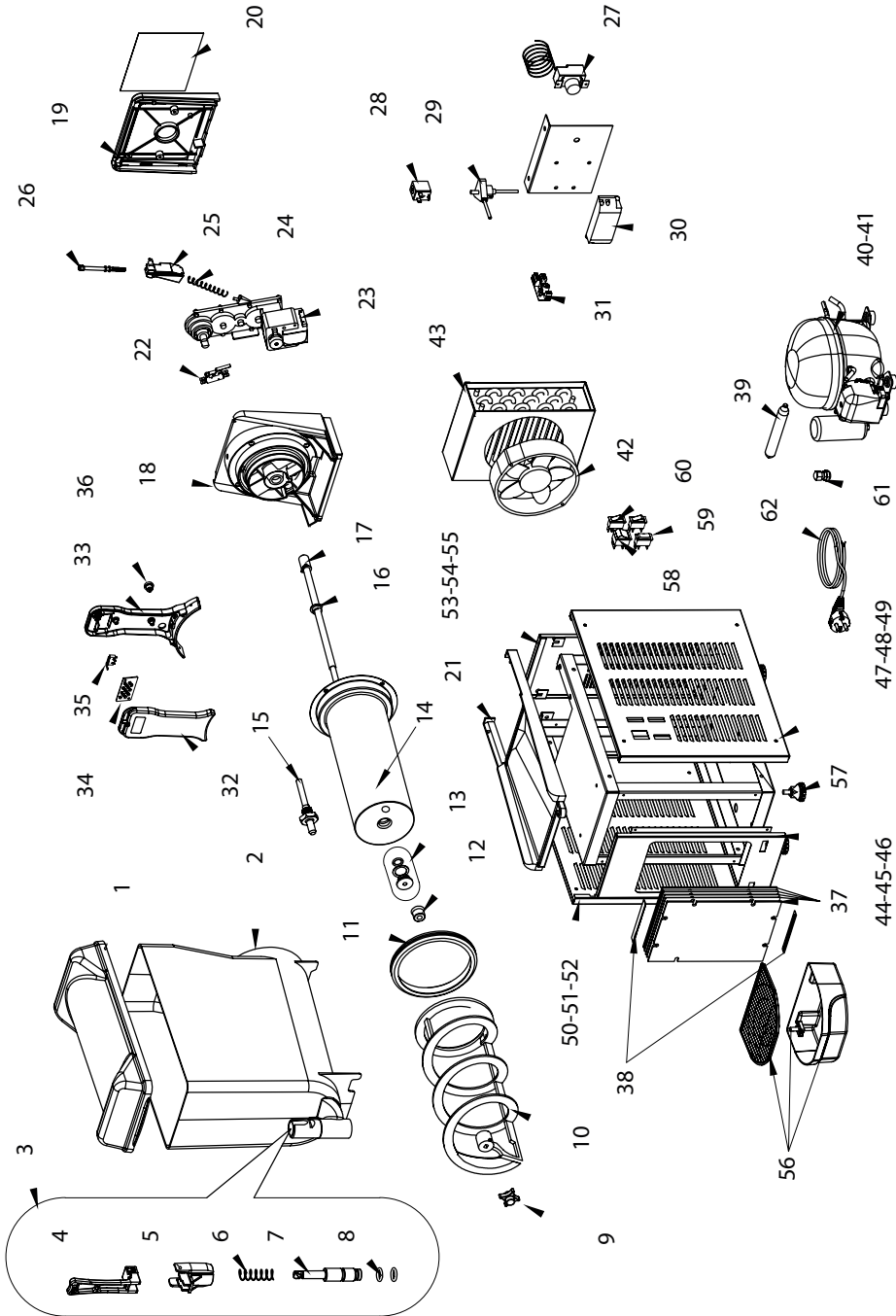

NO	KOD/CODE	PARÇA ADI	PART NAME
1	YEM-0011	SLUSH 12 L İÇMEK KAPAKLI DEKAPANT	SLUSH 12 L ICEMAY COVER TRANSPARENT
2	YEM-0001	SLUSH 12 L İÇMEK	SLUSH 12 L ICEMAY
3	YEM-0002	SLUSH İÇMEK KAPAKI	SLUSH ICEMAY TOP
4	YEM-0003	SLUSH İÇMEK KAPAKI KİLİTİ	SLUSH ICEMAY LOCK
5	YEM-0004	SLUSH İÇMEK KAPAKI KİLİTİ	SLUSH ICEMAY LOCK
6	YEM-0005	SLUSH İÇMEK KAPAKI KİLİTİ	SLUSH ICEMAY LOCK
7	YEM-0006	SLUSH İÇMEK KAPAKI KİLİTİ	SLUSH ICEMAY LOCK
8	YEM-0007	SLUSH İÇMEK KAPAKI KİLİTİ	SLUSH ICEMAY LOCK
9	YEM-0008	SLUSH İÇMEK KAPAKI KİLİTİ	SLUSH ICEMAY LOCK
10	YEM-0009	SLUSH İÇMEK KAPAKI KİLİTİ	SLUSH ICEMAY LOCK
11	YEM-0010	SLUSH İÇMEK KAPAKI KİLİTİ	SLUSH ICEMAY LOCK
12	YEM-0011	SLUSH İÇMEK KAPAKI KİLİTİ	SLUSH ICEMAY LOCK
13	YEM-0012	SLUSH İÇMEK KAPAKI KİLİTİ	SLUSH ICEMAY LOCK
14	YEM-0013	SLUSH İÇMEK KAPAKI KİLİTİ	SLUSH ICEMAY LOCK
15	YEM-0014	SLUSH İÇMEK KAPAKI KİLİTİ	SLUSH ICEMAY LOCK
16	YEM-0015	SLUSH İÇMEK KAPAKI KİLİTİ	SLUSH ICEMAY LOCK
17	YEM-0016	SLUSH İÇMEK KAPAKI KİLİTİ	SLUSH ICEMAY LOCK
18	YEM-0017	SLUSH İÇMEK KAPAKI KİLİTİ	SLUSH ICEMAY LOCK
19	YEM-0018	SLUSH İÇMEK KAPAKI KİLİTİ	SLUSH ICEMAY LOCK
20	YEM-0019	SLUSH İÇMEK KAPAKI KİLİTİ	SLUSH ICEMAY LOCK
21	YEM-0020	SLUSH İÇMEK KAPAKI KİLİTİ	SLUSH ICEMAY LOCK
22	YEM-0021	SLUSH İÇMEK KAPAKI KİLİTİ	SLUSH ICEMAY LOCK
23	YEM-0022	SLUSH İÇMEK KAPAKI KİLİTİ	SLUSH ICEMAY LOCK
24	YEM-0023	SLUSH İÇMEK KAPAKI KİLİTİ	SLUSH ICEMAY LOCK
25	YEM-0024	SLUSH İÇMEK KAPAKI KİLİTİ	SLUSH ICEMAY LOCK
26	YEM-0025	SLUSH İÇMEK KAPAKI KİLİTİ	SLUSH ICEMAY LOCK
27	YEM-0026	SLUSH İÇMEK KAPAKI KİLİTİ	SLUSH ICEMAY LOCK
28	YEM-0027	SLUSH İÇMEK KAPAKI KİLİTİ	SLUSH ICEMAY LOCK
29	YEM-0028	SLUSH İÇMEK KAPAKI KİLİTİ	SLUSH ICEMAY LOCK
30	YEM-0029	SLUSH İÇMEK KAPAKI KİLİTİ	SLUSH ICEMAY LOCK
31	YEM-0030	SLUSH İÇMEK KAPAKI KİLİTİ	SLUSH ICEMAY LOCK
32	YEM-0031	SLUSH İÇMEK KAPAKI KİLİTİ	SLUSH ICEMAY LOCK
33	YEM-0032	SLUSH İÇMEK KAPAKI KİLİTİ	SLUSH ICEMAY LOCK
34	YEM-0033	SLUSH İÇMEK KAPAKI KİLİTİ	SLUSH ICEMAY LOCK
35	YEM-0034	SLUSH İÇMEK KAPAKI KİLİTİ	SLUSH ICEMAY LOCK
36	YEM-0035	SLUSH İÇMEK KAPAKI KİLİTİ	SLUSH ICEMAY LOCK
37	YEM-0036	SLUSH İÇMEK KAPAKI KİLİTİ	SLUSH ICEMAY LOCK
38	YEM-0037	SLUSH İÇMEK KAPAKI KİLİTİ	SLUSH ICEMAY LOCK
39	YEM-0038	SLUSH İÇMEK KAPAKI KİLİTİ	SLUSH ICEMAY LOCK
40-41	YEM-0039	SLUSH İÇMEK KAPAKI KİLİTİ	SLUSH ICEMAY LOCK
42	YEM-0040	SLUSH İÇMEK KAPAKI KİLİTİ	SLUSH ICEMAY LOCK
43	YEM-0041	SLUSH İÇMEK KAPAKI KİLİTİ	SLUSH ICEMAY LOCK
44-45-46	YEM-0042	SLUSH İÇMEK KAPAKI KİLİTİ	SLUSH ICEMAY LOCK
47-48-49	YEM-0043	SLUSH İÇMEK KAPAKI KİLİTİ	SLUSH ICEMAY LOCK
50-51-52	YEM-0044	SLUSH İÇMEK KAPAKI KİLİTİ	SLUSH ICEMAY LOCK
53-54-55	YEM-0045	SLUSH İÇMEK KAPAKI KİLİTİ	SLUSH ICEMAY LOCK
56	YEM-0046	SLUSH İÇMEK KAPAKI KİLİTİ	SLUSH ICEMAY LOCK
57	YEM-0047	SLUSH İÇMEK KAPAKI KİLİTİ	SLUSH ICEMAY LOCK
58	YEM-0048	SLUSH İÇMEK KAPAKI KİLİTİ	SLUSH ICEMAY LOCK
59	YEM-0049	SLUSH İÇMEK KAPAKI KİLİTİ	SLUSH ICEMAY LOCK
60	YEM-0050	SLUSH İÇMEK KAPAKI KİLİTİ	SLUSH ICEMAY LOCK
61	YEM-0051	SLUSH İÇMEK KAPAKI KİLİTİ	SLUSH ICEMAY LOCK
62	YEM-0052	SLUSH İÇMEK KAPAKI KİLİTİ	SLUSH ICEMAY LOCK

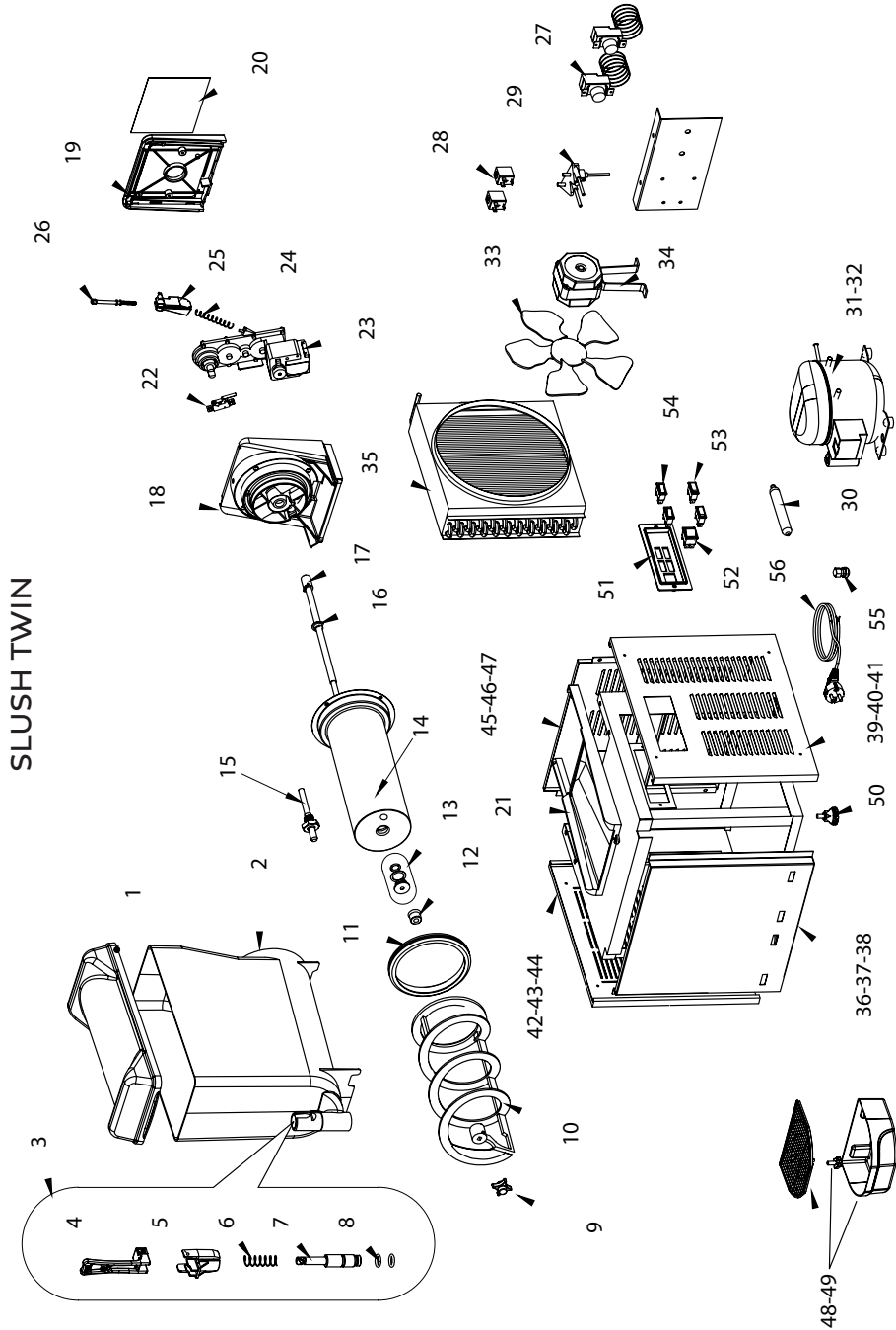

SLUSH TWIN

NO	KOD/CODE	PARÇA ADI	PART NAME
1	YM-0011	SLUSH 12 L HAZNE KAPAĞI ŞEFFAF	SLUSH 12 L BOWL COVER TRANSPARENT
2	YM-0009	SLUSH 12 L HAZNE	SLUSH 12 L BOWL
3	YM-0389	SLUSH MUSLUK TAKIMI	SLUSH TAP SET
4	YM-0387	SLUSH MUSLUK KOLU	SLUSH TAP HANDLE
5	YM-0385	SLUSH MUSLUK GÖVDESİ	SLUSH TAP BODY
6	YM-0382	SLUSH MUSLUK YAYI	SLUSH TAP SPRING
7	YM-0390	SLUSH MUSLUK PİSTONU	SLUSH TAP PISTON
8	YM-0223	SLUSH MUSLUK PİSTON CİNTASI O-RİNGİ	SLUSH TAP PISTON GASKET O-RING
9	YM-0373	SLUSH HELEZON SOMUNU	SLUSH AUGER NUT
10	YM-0367	SLUSH HELEZON	SLUSH AUGER
11	YM-0488	SLUSH HAZNE CONTASI	SLUSH BOWL GASKET
12	YM-0467	SLUSH HELEZON CİNTASI	SLUSH AUGER GASKET
13	YM-0720	SLUSH TAS ÖN YATAK PLASTİĞİ TAKIM	SLUSH COOLING PLATE FRONT SLEEVE SET
14	YM-0852	SLUSH SOĞUTUCU TAS	SLUSH COOLING PLATE
15	YM-0441	SLUSH TERMOSTAT PROB YUVASI	SLUSH THERMOSTAT PROBE HOUSING
16	YM-0552	SLUSH SİNER BULUŞ ŞAPKALI	SLUSH SINTER BRUSHING
17	YM-0368	SLUSH HELEZON AKTARMA MİLİ TAKIM	SLUSH AUGER SHAFT SET
18	YM-0362	SLUSH ARKA TABLA	SLUSH REAR TABLE
19	YM-0364	SLUSH ARKA TABLA KAPAĞI	SLUSH REAR TABLE COVER
20	YM-0490	SLUSH GÖRSEL FİLM	SLUSH VISUAL CARD
21	YM-0358	SLUSH ALT TABLA	SLUSH BOTTOM TABLE
22	YM-0408	SLUSH SWITCH	SLUSH SWITCH
23	YM-0057	SLUSH KARIŞTIRICI MOTOR 33RPM	SLUSH MIXER MOTOR 33RPM
24	YM-0405	SLUSH YÖĞÜNLÜK AYAR YAYI	SLUSH DENSITY ADJUSTMENT SPRING
25	YM-0402	SLUSH YÖĞÜNLÜK AYAR GÖSTERGESİ	SLUSH DENSITY INDICATOR
26	YM-0024	SLUSH YÖĞÜNLÜK AYAR PİMİ (SOMUNLA BİRLİ)	SLUSH DENSITY ADJUSTMENT PIN (WITH NUT)
27	YM-0202	ANALOG TERMOSTAT	ANALOG THERMOSTAT
28	YM-0611	SOLENOİD BÖLÜMÜ (1 ADET)	SOLENOID COIL (1 PCS)
29	YM-0349	SOLENOİD GÖVDE 1 GİRİŞ 2 ÇIKIŞ	SOLENOID BODY 1 INPUT 2 OUTPUT
30	YM-0056	30 GR DRYER	30 GR DRYER
31	YM-0781	3/4 HP KOMPRESÖR R290	3/4 HP COMPRESSOR R290
32	YM-0226	3/4 HP KOMPRESÖR R404	3/4 HP COMPRESSOR R404
33	YM-0046	SLUSH 25 CM 34 DERECE KANAT	SLUSH 25 CM 34 DEGREE FAN BLADE
34	YM-0485	16W FAN MOTORU	16W FAN MOTOR
35	YM-0579	SLUSH TWIN/TRIPLE KONDENSER	SLUSH TWIN/TRIPLE CONDENSER
36	YM-0568	SLUSH TWIN ÖN KAPAK SARI	SLUSH TWIN FRONT COVER YELLOW
37	YM-0785	SLUSH TWIN ÖN KAPAK SİYAH	SLUSH TWIN FRONT COVER BLACK
38	YM-0749	SLUSH TWIN ÖN KAPAK İNÖX	SLUSH TWIN FRONT COVER İNÖX
39	YM-0569	SLUSH TWIN SOL KAPAK SARI	SLUSH TWIN LEFT COVER YELLOW
40	YM-0752	SLUSH TWIN SOL KAPAK SİYAH	SLUSH TWIN LEFT COVER BLACK
41	YM-0788	SLUSH TWIN SOL KAPAK İNÖX	SLUSH TWIN LEFT COVER İNÖX
42	YM-0570	SLUSH TWIN/TRIPLE SAĞ KAPAK SARI	SLUSH TWIN/TRIPLE RIGHT COVER YELLOW
43	YM-0755	SLUSH TWIN/TRIPLE SAĞ KAPAK SİYAH	SLUSH TWIN/TRIPLE RIGHT COVER BLACK
44	YM-0787	SLUSH TWIN/TRIPLE SAĞ KAPAK İNÖX	SLUSH TWIN/TRIPLE RIGHT COVER İNÖX
45	YM-0571	SLUSH TWIN ARKA KAPAK SARI	SLUSH TWIN BACK COVER YELLOW
46	YM-0786	SLUSH TWIN ARKA KAPAK SİYAH	SLUSH TWIN BACK COVER BLACK
47	YM-0756	SLUSH TWIN ARKA KAPAK İNÖX	SLUSH TWIN BACK COVER İNÖX
48	YM-0011	DAMLALIK TAKIMI ESKİ MODEL	DRIP TRAY SET OLD MODEL
49	YM-0702	DAMLALIK TAKIMI YENİ MODEL	DRIP TRAY SET NEW MODEL
50	YM-0099	MAKİNE AYAGI	MACHINE LEG
51	YM-0360	SLUSH TWIN ANAHTAR PANOSU	SLUSH TWIN SWITCH PANEL
52	YM-0551	1-0 GENİŞ NÖRTE İŞİKLİ ANAHTAR (KİLİFLİ)	1-0 WIDE ILLUMINATED SWITCH (WITH COVER)
53	YM-0736	1-0-2 TEKLİ İŞİKSİZ ANAHTAR (KİLİFLİ)	1-0-2 SINGLE NON-ILLUMINATED SWITCH (WITH COVER)
54	YM-0624	1-0 TEKLİ İŞİKSİZ ANAHTAR (KİLİFLİ)	1-0 SINGLE NON-ILLUMINATED SWITCH (WITH COVER)
55	YM-0143	KABLO REKÖRÜ PG9	CABLE GLANDS PG9
56	YM-0523	FİŞLİ KABLO 3X1,5 MM 2 M	PLUG CABLE 3X1,5 MM 2 M

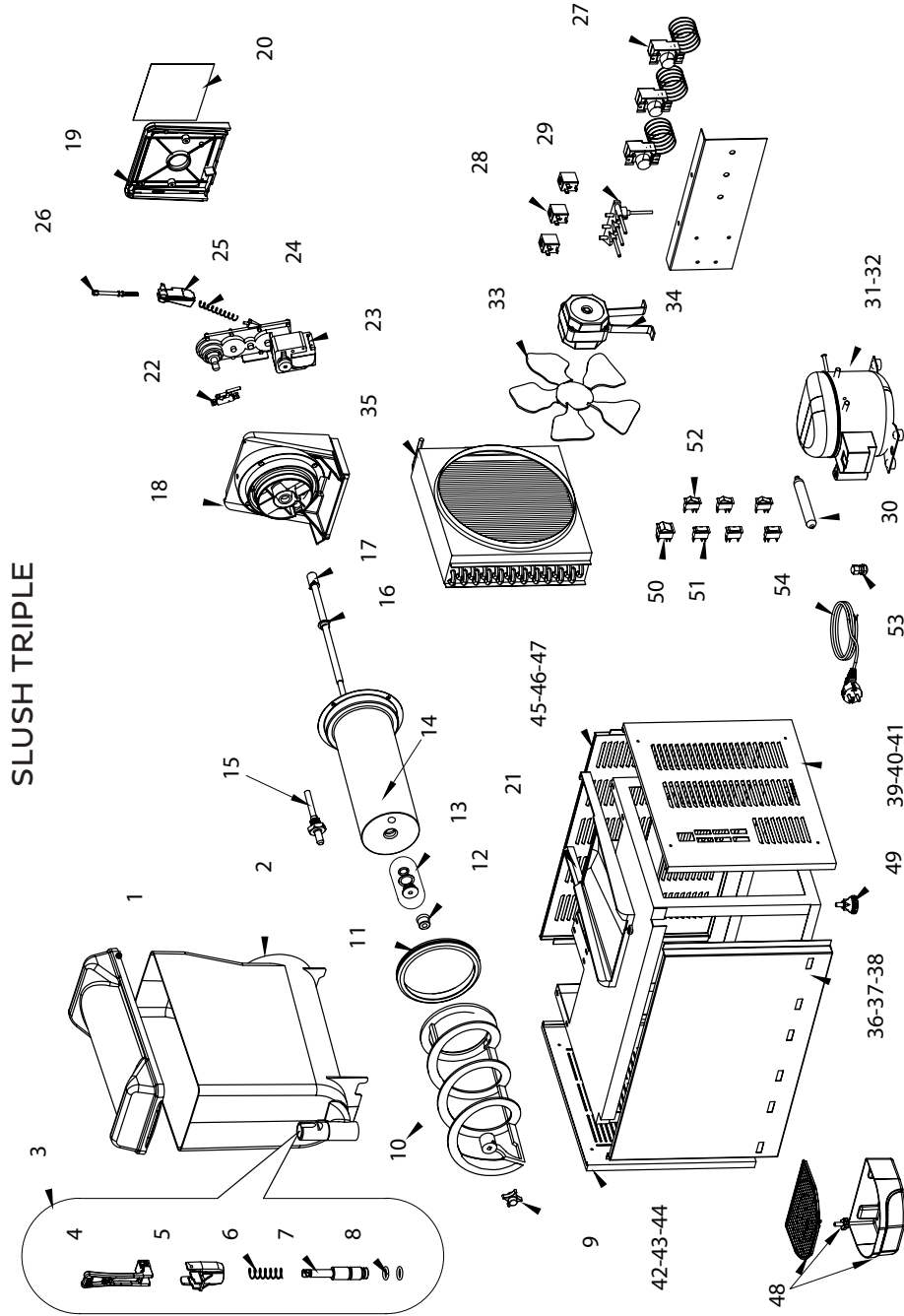

NO	KOD/CODE	PARÇA ADI	PART NAME
1	YM-0011	SLUSH 12 L HAZNE KAPAĞI ŞEFFAF	SLUSH 12 L BOWL COVER TRANSPARENT
2	YM-0009	SLUSH 12 L HAZNE	SLUSH 12 L BOWL
3	YM-0389	SLUSH MUSLUK TAKIMI	SLUSH TAP SET
4	YM-0387	SLUSH MUSLUK KOLU	SLUSH TAP HANDLE
5	YM-0385	SLUSH MUSLUK GÖVDESİ	SLUSH TAP BODY
6	YM-0382	SLUSH MUSLUK YAYI	SLUSH TAP SPRING
7	YM-0390		SLUSH TAP PISTON
8	YM-0223	SLUSH MUSLUK PİSTON CİMANTISI O-RİNG	SLUSH TAP PISTON GASKET O-RING
9	YM-0373	SLUSH HELEZON SOMUNU	SLUSH AUGER NUT
10	YM-0367	SLUSH HELEZON	SLUSH AUGER
11	YM-0488	SLUSH HAZNE CİMANTISI	SLUSH BOWL GASKET
12	YM-0467	SLUSH HELEZON CİMANTISI	SLUSH AUGER GASKET
13	YM-0720	SLUSH TAŞ ÖN YATAK PLASTİĞİ TAKIM	SLUSH COOLING PLATE FRONT SLEEVE SET
14	YM-0492	SLUSH SOĞUTUCU TAŞ	SLUSH COOLING PLATE
15	YM-0441	SLUSH TERMOSTAT PROB YUVASI	SLUSH THERMOSTAT PROBE HOUSING
16	YM-0252	SLUSH SİNTER BURÇ ŞAPKALI	SLUSH SWITCH BRUSHING
17	YM-0368	SLUSH HELEZON AKTARMA MİLİ TAKIM	SLUSH AUGER SHAFT SET
18	YM-0362	SLUSH ARKA TABLA	SLUSH REAR TABLE
19	YM-0364	SLUSH ARKA TABLA KAPAĞI	SLUSH REAR TABLE COVER
20	YM-0490	SLUSH GÖRSEL FİLM	SLUSH VISUAL CARD
21	YM-0358	SLUSH ALT TABLA	SLUSH BOTTOM TABLE
22	YM-0408	SLUSH SWITCH	SLUSH SWITCH
23	YM-0057	SLUSH KARIŞTIRICI MOTOR 33RPM	SLUSH MIXER MOTOR 33RPM
24	YM-0405	SLUSH YOĞUNLUK AYAR YAYI	SLUSH DENSITY ADJUSTMENT SPRING
25	YM-0402	SLUSH YOĞUNLUK AYAR GÖSTERGESİ	SLUSH DENSITY INDICATOR
26	YM-0124	SLUSH YOĞUNLUK AYAR PİMİ (SOLUNMLA BİRLİKTE)	SLUSH DENSITY ADJUSTMENT PIN (WITH NUT)
27	YM-0202	ANALOG TERMOSTAT	ANALOG THERMOSTAT
28	YM-0611	SELENOİD BİRİMİ (1 ADET)	SOLENOID COIL (1 PCS)
29	YM-0544	SELENOİD GÖVDE 1 GİRİŞ 3 ÇIKIŞ	SOLENOID BODY 1 INPUT 3 OUTPUT
30	YM-0056	30 GR DRAAYER	30 GR DRYER
31	YM-0905	1 HP KOMPRESÖR R290	1 HP COMPRESSOR R290
32	YM-0612	1 HP KOMPRESÖR R404	1 HP COMPRESSOR R404
33	YM-0046	SLUSH 25 CM 34 DERECE KANAT	SLUSH 25 CM 34 DEGREE FAN BLADE
34	YM-0485	15W FAN MOTORU	15W FAN MOTOR
35	YM-0379	SLUSH TWIN/TRIPLE KONDENSER	SLUSH TWIN/TRIPLE CONDENSER
36	YM-0750	SLUSH TRIPLE ÖN KAPAK SARI	SLUSH TRIPLE FRONT COVER YELLOW
37	YM-0789	SLUSH TRIPLE ÖN KAPAK SİYAH	SLUSH TRIPLE FRONT COVER BLACK
38	YM-0751	SLUSH TRIPLE ÖN KAPAK İNOX	SLUSH TRIPLE FRONT COVER INOX
39	YM-0753	SLUSH TRIPLE SOL KAPAK SARI	SLUSH TRIPLE LEFT COVER YELLOW
40	YM-0754	SLUSH TRIPLE SOL KAPAK SİYAH	SLUSH TRIPLE LEFT COVER BLACK
41	YM-0792	SLUSH TRIPLE SOL KAPAK İNOX	SLUSH TRIPLE LEFT COVER INOX
42	YM-0570	SLUSH TWIN/TRIPLE SAĞ KAPAK SARI	SLUSH TWIN/TRIPLE RIGHT COVER YELLOW
43	YM-0755	SLUSH TWIN/TRIPLE SAĞ KAPAK SİYAH	SLUSH TWIN/TRIPLE RIGHT COVER BLACK
44	YM-0787	SLUSH TWIN/TRIPLE SAĞ KAPAK İNOX	SLUSH TWIN/TRIPLE RIGHT COVER INOX
45	YM-0757	SLUSH TRIPLE ARKA KAPAK SARI	SLUSH TRIPLE BACK COVER YELLOW
46	YM-0790	SLUSH TRIPLE ARKA KAPAK SİYAH	SLUSH TRIPLE BACK COVER BLACK
47	YM-0758	SLUSH TRIPLE ARKA KAPAK İNOX	SLUSH TRIPLE BACK COVER INOX
48	YM-0702	DAMLALIK TAKIM YENİ MODEL	DRIP TRAY SET NEW MODEL
49	YM-0099	MAKİNE AYAGI	MACHINE LEG
50	YM-0251	1-0 GENİŞ NOKTA IŞIKLI ANAHTAR (KILIFLI)	1-0 WIDE ILLUMINATED SWITCH (WITH COVER)
51	YM-0736	1-0-2 TEKLİ IŞIKSIZ ANAHTAR (KILIFLI)	1-0-2 SINGLE NON-ILLUMINATED SWITCH (WITH COVER)
52	YM-0224	1-0 TEKLİ IŞIKSIZ ANAHTAR (KILIFLI)	1-0 SINGLE NON-ILLUMINATED SWITCH (WITH COVER)
53	YM-0143	KABLO REKORU PG9	CABLE GLANDS PG9
54	YM-0523	FIŞLI KABLO 3X1,5 MM 2 M	PLUG CABLE 3X1,5 MM 2 M

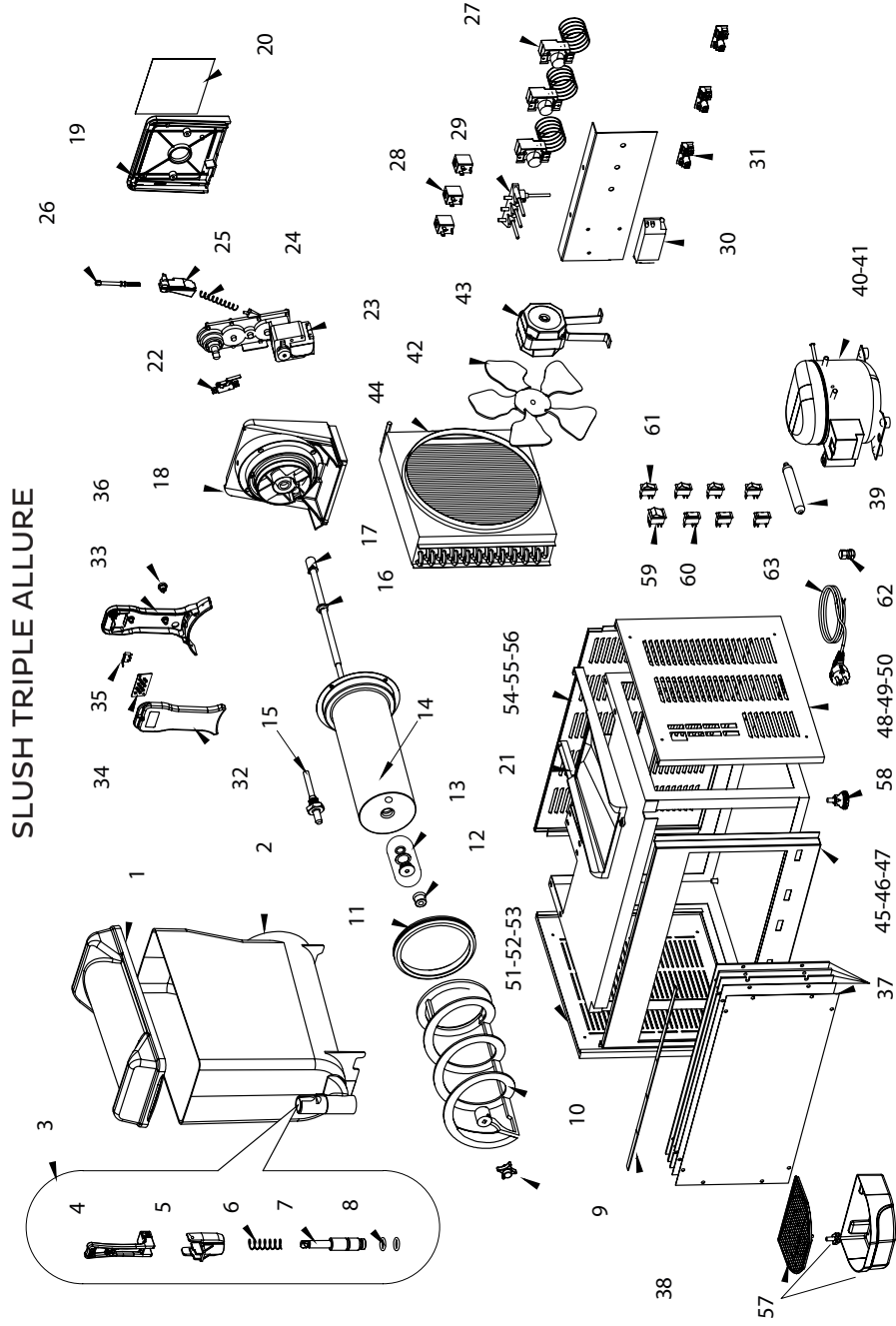

NO	KOD/CODE	PARÇA ADI	PART NAME
1	YAN-0010	SLUSH TRIPLE ALLURE KAPAK ÇERÇİFE	SLUSH TRIPLE ALLURE COVER FRAME
2	YAN-0010	SLUSH TRIPLE ALLURE KAPAK	SLUSH TRIPLE ALLURE COVER
3	YAN-0010	SLUSH TRIPLE ALLURE KAPAK YERİNE KİLİT	SLUSH TRIPLE ALLURE COVER LOCK
4	YAN-0010	SLUSH TRIPLE ALLURE KAPAK YERİNE KİLİT KİLİTİ	SLUSH TRIPLE ALLURE COVER LOCK KEY
5	YAN-0010	SLUSH TRIPLE ALLURE KAPAK YERİNE KİLİT KİLİTİ	SLUSH TRIPLE ALLURE COVER LOCK KEY
6	YAN-0010	SLUSH TRIPLE ALLURE KAPAK YERİNE KİLİT KİLİTİ	SLUSH TRIPLE ALLURE COVER LOCK KEY
7	YAN-0010	SLUSH TRIPLE ALLURE KAPAK YERİNE KİLİT KİLİTİ	SLUSH TRIPLE ALLURE COVER LOCK KEY
8	YAN-0010	SLUSH TRIPLE ALLURE KAPAK YERİNE KİLİT KİLİTİ	SLUSH TRIPLE ALLURE COVER LOCK KEY
9	YAN-0010	SLUSH TRIPLE ALLURE ÇERÇİFE	SLUSH TRIPLE ALLURE FRAME
10	YAN-0010	SLUSH TRIPLE ALLURE ÇERÇİFE	SLUSH TRIPLE ALLURE FRAME
11	YAN-0010	SLUSH TRIPLE ALLURE ÇERÇİFE	SLUSH TRIPLE ALLURE FRAME
12	YAN-0010	SLUSH TRIPLE ALLURE ÇERÇİFE	SLUSH TRIPLE ALLURE FRAME
13	YAN-0010	SLUSH TRIPLE ALLURE ÇERÇİFE	SLUSH TRIPLE ALLURE FRAME
14	YAN-0010	SLUSH TRIPLE ALLURE ÇERÇİFE	SLUSH TRIPLE ALLURE FRAME
15	YAN-0010	SLUSH TRIPLE ALLURE ÇERÇİFE	SLUSH TRIPLE ALLURE FRAME
16	YAN-0010	SLUSH TRIPLE ALLURE ÇERÇİFE	SLUSH TRIPLE ALLURE FRAME
17	YAN-0010	SLUSH TRIPLE ALLURE ÇERÇİFE	SLUSH TRIPLE ALLURE FRAME
18	YAN-0010	SLUSH TRIPLE ALLURE ÇERÇİFE	SLUSH TRIPLE ALLURE FRAME
19	YAN-0010	SLUSH TRIPLE ALLURE ÇERÇİFE	SLUSH TRIPLE ALLURE FRAME
20	YAN-0010	SLUSH TRIPLE ALLURE ÇERÇİFE	SLUSH TRIPLE ALLURE FRAME
21	YAN-0010	SLUSH TRIPLE ALLURE ÇERÇİFE	SLUSH TRIPLE ALLURE FRAME
22	YAN-0010	SLUSH TRIPLE ALLURE ÇERÇİFE	SLUSH TRIPLE ALLURE FRAME
23	YAN-0010	SLUSH TRIPLE ALLURE ÇERÇİFE	SLUSH TRIPLE ALLURE FRAME
24	YAN-0010	SLUSH TRIPLE ALLURE ÇERÇİFE	SLUSH TRIPLE ALLURE FRAME
25	YAN-0010	SLUSH TRIPLE ALLURE ÇERÇİFE	SLUSH TRIPLE ALLURE FRAME
26	YAN-0010	SLUSH TRIPLE ALLURE ÇERÇİFE	SLUSH TRIPLE ALLURE FRAME
27	YAN-0010	SLUSH TRIPLE ALLURE ÇERÇİFE	SLUSH TRIPLE ALLURE FRAME
28	YAN-0010	SLUSH TRIPLE ALLURE ÇERÇİFE	SLUSH TRIPLE ALLURE FRAME
29	YAN-0010	SLUSH TRIPLE ALLURE ÇERÇİFE	SLUSH TRIPLE ALLURE FRAME
30	YAN-0010	SLUSH TRIPLE ALLURE ÇERÇİFE	SLUSH TRIPLE ALLURE FRAME
31	YAN-0010	SLUSH TRIPLE ALLURE ÇERÇİFE	SLUSH TRIPLE ALLURE FRAME
32	YAN-0010	SLUSH TRIPLE ALLURE ÇERÇİFE	SLUSH TRIPLE ALLURE FRAME
33	YAN-0010	SLUSH TRIPLE ALLURE ÇERÇİFE	SLUSH TRIPLE ALLURE FRAME
34	YAN-0010	SLUSH TRIPLE ALLURE ÇERÇİFE	SLUSH TRIPLE ALLURE FRAME
35	YAN-0010	SLUSH TRIPLE ALLURE ÇERÇİFE	SLUSH TRIPLE ALLURE FRAME
36	YAN-0010	SLUSH TRIPLE ALLURE ÇERÇİFE	SLUSH TRIPLE ALLURE FRAME
37	YAN-0010	SLUSH TRIPLE ALLURE ÇERÇİFE	SLUSH TRIPLE ALLURE FRAME
38	YAN-0010	SLUSH TRIPLE ALLURE ÇERÇİFE	SLUSH TRIPLE ALLURE FRAME
39	YAN-0010	SLUSH TRIPLE ALLURE ÇERÇİFE	SLUSH TRIPLE ALLURE FRAME
40-41	YAN-0010	SLUSH TRIPLE ALLURE ÇERÇİFE	SLUSH TRIPLE ALLURE FRAME
42	YAN-0010	SLUSH TRIPLE ALLURE ÇERÇİFE	SLUSH TRIPLE ALLURE FRAME
43	YAN-0010	SLUSH TRIPLE ALLURE ÇERÇİFE	SLUSH TRIPLE ALLURE FRAME
44	YAN-0010	SLUSH TRIPLE ALLURE ÇERÇİFE	SLUSH TRIPLE ALLURE FRAME
45-46-47	YAN-0010	SLUSH TRIPLE ALLURE ÇERÇİFE	SLUSH TRIPLE ALLURE FRAME
48-49-50	YAN-0010	SLUSH TRIPLE ALLURE ÇERÇİFE	SLUSH TRIPLE ALLURE FRAME
51-52-53	YAN-0010	SLUSH TRIPLE ALLURE ÇERÇİFE	SLUSH TRIPLE ALLURE FRAME
54-55-56	YAN-0010	SLUSH TRIPLE ALLURE ÇERÇİFE	SLUSH TRIPLE ALLURE FRAME
57	YAN-0010	SLUSH TRIPLE ALLURE ÇERÇİFE	SLUSH TRIPLE ALLURE FRAME
58	YAN-0010	SLUSH TRIPLE ALLURE ÇERÇİFE	SLUSH TRIPLE ALLURE FRAME
59	YAN-0010	SLUSH TRIPLE ALLURE ÇERÇİFE	SLUSH TRIPLE ALLURE FRAME
60	YAN-0010	SLUSH TRIPLE ALLURE ÇERÇİFE	SLUSH TRIPLE ALLURE FRAME
61	YAN-0010	SLUSH TRIPLE ALLURE ÇERÇİFE	SLUSH TRIPLE ALLURE FRAME
62	YAN-0010	SLUSH TRIPLE ALLURE ÇERÇİFE	SLUSH TRIPLE ALLURE FRAME
63	YAN-0010	SLUSH TRIPLE ALLURE ÇERÇİFE	SLUSH TRIPLE ALLURE FRAME

- Üzerinde satış tarihi, fabrika ve satıcı firma onayı olmayan belgeler geçersizdir.
- Garanti süresi 2 (iki) yıldır. Azami tamir süresi 30 (otuz) iş günüdür.
- Cihaz; montaj, kullanım, bakım kılavuzunda açıklandığı şekilde monte edilip kullanılması kaydı ile makinenin çalışan motor aksamı garanti dahilindedir.
- Garanti kapsamına giren arızaların tayini, giderilme şekli ve yerinin belirlenmesi firmamıza aittir.
- Hazne içindeki karıştırma ve fıskiye aparatı kullanıma dayalı zamanla aşınabilir parçalar olduğu için garanti kapsamında değildir.
- Verilen garanti, montaj, kullanım ve bakım kılavuzuna ve garanti şartlarına uyulması halinde yalnızca garanti edilen cihaza ait olup, bunun dışında herhangi bir ad altında hak veya tazminat talep edilemez.
- Garanti belgesindeki veya garanti edilen cihaz üzerindeki cihazın cinsi, modeli ve seri numaralarını gösteren bilgiler üzerinde kazıntı, silinti veya değişiklik yapıldığı takdirde garanti ortadan kalkar.
- Garanti yalnız geçerli süreler içerisinde oluşabilecek malzeme ve işçilik kusurları ile ilgili arızalara karşı bakım ve onarım içerir. Garanti kapsamındaki arıza ve parçalar bedelsiz, onarılır ve değiştirilir.
- Cihaz üzerinde ve kullanma kılavuzunda yazılı voltajdan farklı bir voltajla çalıştırılmasından, kılavuzun montajla ilgili hususlarına uygun olmayan, özellikle elektrik tesisatının çekilmesinden kaynaklanan arızalarda garanti dışı işlem uygulanır.
- Kullanım sırasında herhangi bir arıza oluşması durumunda kılavuzun oluşabilecek arızalar ve giderilme yolları bahsinde bildirilen hususlara uygun hareket edilmelidir. Müdahale edilebilecek arıza olarak tarif edilmiş arızalar, servise haber verilmeden açıklandığı şekilde giderilmelidir, aksi takdirde bu tür arızaların giderilmesi için servis çağırıldıysa verilen hizmet ücrete tabi olur. Müdahaleye rağmen arızanın devam etmesi veya kullanıcının müdahalesini öngörmeyip servisi gerektiren arıza oluşması durumunda servise haber verilmelidir. Bu durumda oluşan arızanın garanti kapsamı içinde veya dışında oluşuna göre işlem yapılır.
- Firmamızın sorumluluğu dışındaki yükleme, boşaltma ve sevkiyat işlemi sırasında oluşacak hasar ve arızaların giderilmesi, garanti dışı işlem görür. Aynı şekilde cihazın kullanımı sırasında harici faktörlere verilecek hasar ve arızaların giderilmesi garanti dışıdır.
- Garanti kapsamı süresince arızalara yalnız firmamızın yetkili kıldığı servis elemanları müdahale edebilir. Yetkisiz kişilerin müdahalesi cihazı garanti dışı bırakır.
- Anlaşmazlık durumunda İstanbul Mahkemeleri yetkilidir.
- Fatura tarihi ve numarası belirtilmeyen garanti belgeleri geçersiz sayılır. Satıcınızı uyarınız. Garanti Belgesinin kaybolması durumunda faturanız garanti belgesi yerine geçer.

Bu belgenin kullanılmasına; 4077 sayılı Tüketicinin Korunması Hakkında Kanun ve bu Kanuna dayanılarak yürürlüğe konulan Garanti Belgesi Uygulama Esaslarına Dair Yönetmelik uyarınca, T.C. Sanayi ve Ticaret Bakanlığı Tüketicinin ce Rekabetin Korunması Genel Müdürlüğü tarafından izin verilmiştir.

*Sanayi ve Ticaret Bakanlığı'nın 96325 sayılı ve 17.01.2011 tarihli belgesine göre düzenlenmiştir.
- Valid only for the Turkish market.*



samixir

iecek ekipmanları beverage equipment

GARANTI BELGESİ

SLUSH MONO

SLUSH MONO ALLURE

SLUSH TWIN

SLUSH TWIN ALLURE

SLUSH TRIPLE

SLUSH TRIPLE ALLURE

KAŞE - TARİH - İSİM - İMZA herhangi birinin eksik olması durumunda Garanti Belgesi geçersizdir:

LÜTFEN MAKİNENİN KOLİSİNİ SAKLAYINIZ ! - www.samixir.com

SAM TEKNİK MutfaK Ekipmanları San. ve Tic. Ltd. Şti.

Adnan Kahveci Mah. Büyükdere Cad. Şirin Sanayi Sit. B Blok No: 22/N Beşikdüzü/İstanbul/TURKIYE
Telefon: + 90 (212) 256 0424 / Email: info@samixir.com / www.samixir.com

